

ARA Raccords amortisseurs - **ASIP** Siphons - **ARIN** Raccords intermédiaires

AKPL Capillaires - **AEKT** Ecrous et tubulures - **ARID** Raccord intermédiaire double

Les raccords amortisseurs permettent de protéger les instruments de mesure de pression des coups de bélier et pulsations des fluides. Ils sont réglables même pendant le service.

Les siphons sont utilisés pour abaisser une température de fluide trop élevée et sont particulièrement recommandés sur la vapeur.

Les capillaires, de longueur minimum 1 m, permettent d'éloigner l'instrument de mesure d'une source chaude et sont utilisés pour refroidir le fluide, amortir les pulsations.

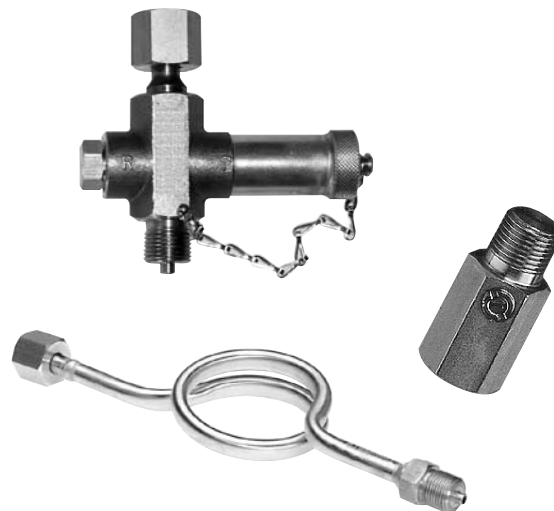

Caractéristiques ARA (20°C)

Raccords amortisseurs

	Matière	Principe de fonctionnement	Pression maxi	Température	Raccord côté process	Raccord côté instrument
ARA 10	Laiton brut	Laminage par pointeau	250 bar	120°C	G 1/2 ou 1/2 NPT mâle	G 1/2 ou 1/2 NPT femelle
	Acier bruni		400 bar	120°C		
	Inox		400 bar	120°C		
ARA 6	Inox	Laminage sur filets coniques	600 bar	120°C	G 1/2 ou 1/2 NPT mâle	G 1/2 écrou tournant ou 1/2 NPT femelle standard
			400 bar	250°C		

En terme d'utilisation, le **ARA 6** offre une plage de réglage importante en fonctionnement et peut être utilisé aussi bien sur un manomètre que sur un transmetteur.

Le **ARA 10** doit être vissé à fond, puis desserré légèrement (1/8 tour maximum) pour effectuer les réglages. Sa plage de réglage est donc inférieure à celle du **ARA 6**. Il n'est pas efficace sur les transmetteurs.

Encombrement (mm)

ARA 6

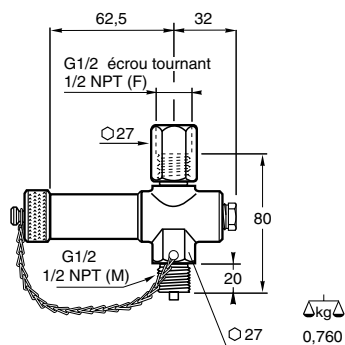

ARA 10

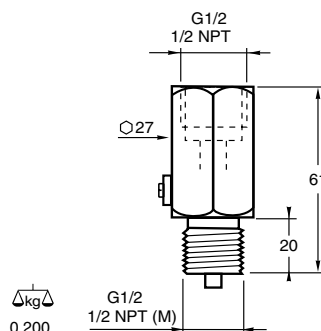

Codification - ARA6

		ARA06xxxx
Type	1 ^{er} caractère	
Accessoires		A
Famille	2 ^{ème} ... 5 ^{ème} caractère	
Raccords amortisseur		RA06
Matière et pression	6 ^{ème} caractère	
inox		E
Raccord côté process	7 ^{ème} caractère	
G1/2		3
1/2NPT mâle		6
Raccord côté appareil de mesure	8 ^{ème} ... 9 ^{ème} caractère	
G1/2 écrou tournant		F5
1/2NPT femelle		0N

Codification - ARA10

		ARA10xxxx
Type	1 ^{er} caractère	
Accessoires		A
Famille	2 ^{ème} ... 5 ^{ème} caractère	
Raccords amortisseur		RA10
Matière et pression	6 ^{ème} caractère	
laiton (250 bar maxi)		L
acier (400 bar maxi)		A
inox (400 bar maxi)		D
Raccord côté process	7 ^{ème} caractère	
G1/2		3
1/2NPT mâle		6
Raccord côté appareil de mesure	8 ^{ème} ... 9 ^{ème} caractère	
G1/2		0L
1/2NPT femelle		0N

Caractéristiques ASIP (20°C)

Tube			P maxi en bar			
			80°C	120°C	300°C	400°C
Acier	14,8 x 20	DIN 16282	100	100	80	63
Acier ou inox	9 x 12	schedule	40	250	160	100
Acier ou inox	13,9 x 21	schedule	80	300	300	160
Acier ou inox	11,8 x 21	schedule	160	400	400	250

Les siphons sont équipés généralement d'un raccord tournant côté appareil de mesure. La pression maximale de fonctionnement dépend du tube et de la température.

Encombres (mm)

ASIP Siphons en cor de chasse

ASIP selon DIN 16282

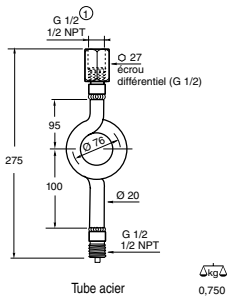

Raccord côté appareil de mesure	Raccord côté process
G 1/2 (F) ①	G 1/2
1/2 NPT	1/2 NPT

① écrou différentiel

ASIP schedule 40

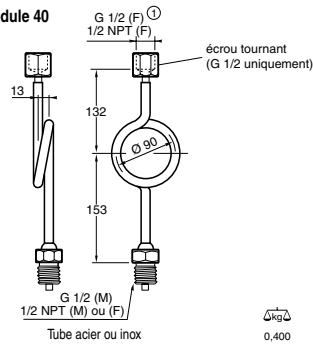

Raccord côté appareil de mesure	Raccord côté process
G 1/2 (F) ①	G 1/2 (M)
1/2 NPT (F)	1/2 NPT (M)
1/2 NPT (M)	1/2 NPT (M)
1/2 NPT (F)	1/2 NPT (F)

① écrou tournant

ASIP schedule 80, 160

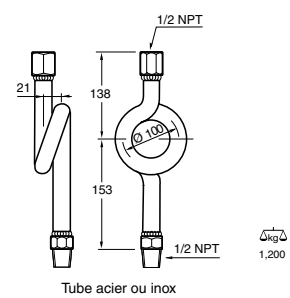

Raccord côté appareil de mesure	Raccord côté process
F	M
F	F
M	M

ASIP U - Siphons en U

ASIP U selon DIN 16282

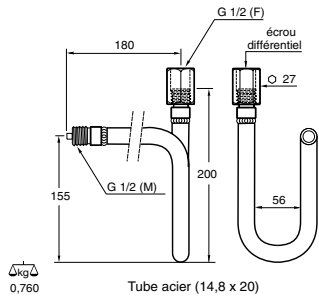

ASIP U schedule 40

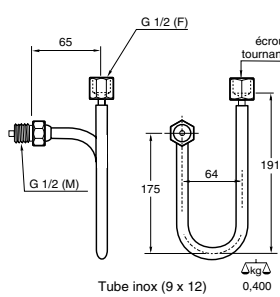

Matière	Raccord côté appareil de mesure	Raccord côté process
Acier	G 1/2 (F) écrou différentiel	G 1/2 (M)
Inox	G 1/2 (F) écrou tournant	G 1/2 (M)

ASIP D

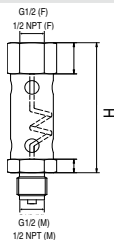

Matière	Raccord côté appareil de mesure	Raccord côté process	H	T° Maxi	Pression Maxi	Pression Maxi à 20°C
Acier Inox	F G 1/2 - F 1/2 NPT	M G 1/2 - M 1/2 NPT	96	220°C	300 bar	400 bar
			170	400°C	60 bar	400 bar

ASIP BR - Siphons montés sur brides plates NF ou ANSI

ASIP BR schedule 40 et 80

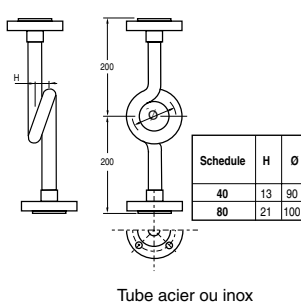

Tube acier ou inox

ASIP U schedule 160

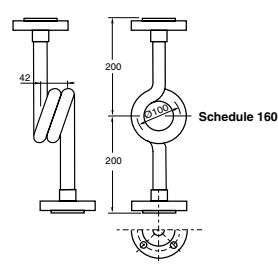

Tube acier ou inox

Codification - ASIP Siphons cor de chasse

		ASIPxxxxx			
Famille	1^{er} caractère	A			
Accessoires					
Type	2^e ... 4^e caractère	S	I	P	
Siphon corps de chasse					
Matière	5^e caractère	1			
acier					
inox		2			
Raccord côté appareil de mesure	6^e ... 7^e caractère	F5			
Ecrou tournant G1/2 (schédule 40 uniquement)					
Ecrou différentiel (G1/2 pour DIN 16282 uniquement)		F7			
Taraudage G1/2		0L			
Taraudage 1/2 NPT		0N			
Filetage G1/2		03			
Filetage 1/2 NPT		06			
Autres		xx			
Bride	<i>uniquement Raccord 1/2 NPT</i>	BR			
Raccord côté process	8^e caractère	L			
Taraudage G1/2					
Taraudage 1/2 NPT		N			
Filetage G1/2		3			
Filetage 1/2 NPT		6			
Autres		x			
Bride	<i>Codage caractéristique des brides en codes chrono</i>	B			
Schedule	9^e ... 10^e caractère	04			
Schedule 40					
Schedule 80	} <i>uniquement Raccord 1/2 NPT</i>	08			
Schedule 160		16			
Selon DIN 16282 acier uniquement		0A			
Autres		xx			

Codification - ASIP U

		ASIPUxxxxx			
Famille	1^{er} caractère	A			
Accessoires					
Type	2^e ... 5^e caractère	S	I	P	U
Siphon en U					
Matière	6^e caractère	1			
DIN 16282 : acier G 1/2 (F) écrou différentiel, G 1/2 (M)					
Schédule 40 : inox G 1/2 (F) écrou tournant, G 1/2 (M)		2			

Codification - ASIP D

		ASIPDxxx			
Famille	1^{er} caractère	A			
Accessoires					
Type	2^e ... 5^e caractère	S	I	P	D
Siphon					
Température maxi	6^e caractère	1			
220° C					
400° C		2			
Raccord côté appareil de mesure / process	7^e ... 8^e caractère	L3			
F G1/2 - M G1/2					
F 1/2NPT - M 1/2NPT		N6			

Caractéristiques ARIN

ARIN (raccords intermédiaires)

Raccords possibles côté appareil de mesure	Femelles	G 1/8, G 1/4, G 3/8, G 1/2, G 3/4, 1/2 NPT, 1/4 NPT, 1/8 NPT, M10 x 100
	Mâle	G 1/8, G 1/4, G 3/8, G 1/2, G 3/4, 1/2 NPT, 1/4 NPT, 1/8 NPT, 3/4 NPT, M10 x 100

Raccords possibles côté process idem

Matière laiton ou inox 1.4404 (AISI 316L)

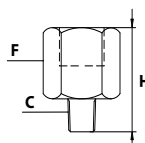

Côtes données à titre indicatif		
C	F	H
M10x100	27	40
G 1/4	27	45
1/4 NPT	27	40
G 3/8	27	43
1/2 NPT	27	45

ARIN orientable

Permet un positionnement facile du manomètre à 360°.

Permet le montage de Manifold (AMFD) sur manomètres différentiels à raccords parallèles (MZ7).

Raccords possibles côté appareil de mesure : G1/2, 1/2NPT, G1/4 (femelles tournants)

Raccords possibles côté process de mesure : 1/2NPT (mâle)

Matière : inox 1.4404 (316L) sauf ARIN26F8 1.4571 (316TI)

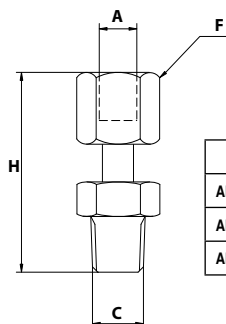

	A	C	F	H
ARIN 26F5	G1/2	1/2 NPT	hex.27	75
ARIN26F6	G1/4	1/2 NPT	hex.27	62.5
ARIN26F8	1/2 NPT	1/2 NPT	hex.27	79

Modèles	P maxi en bar		
	20°C	100°C	400 °C
ARIN26F5	400	400	250
ARIN26F6	250	250	150
ARIN26F8	400	400	200

Codification - ARIN

ARIN (raccords intermédiaires)

Type	1 ^{er} caractère	ARINxxxx
Accessoires		A
Famille	2^e ... 4^e caractère	
Raccord intermediaire		R I N
Matière	5^e caractère	
laiton		L
inox		2
autres		x
Raccord côté process	6^e caractère	
G 1/8		1
G 1/4		2
1/4 NPT		5
G 3/8		J
G 1/2		3
M10x100		7
1/2 NPT		6
autres		x
Raccord côté appareil de mesure	7^e ... 8^e caractère	
M10x100 femelle		OP
G 1/4 femelle		OH
G 1/2 femelle		OL
1/2 NPT femelle		ON
1/8 NPT femelle		CF
autres		xx

ARIN orientable

Type	1 ^{er} caractère	ARINxxxx
Accessoires		A
Famille	2^e ... 4^e caractère	
Raccord intermediaire		R I N
Matière	5^e caractère	
inox		2
Raccord côté process	6^e caractère	
1/2 NPT		6
Raccord côté appareil de mesure	7^e ... 8^e caractère	
G 1/4 femelle		F6
G 1/2 femelle		F5
1/2 NPT femelle		F8

Caractéristiques AKPL

AKPL (Capillaires)

Utilisation	Eloignement d'un appareil de mesure d'un fluide haute température (refroidissement $\approx 100^{\circ}\text{C/m}$ selon conditions). Eloignement d'un appareil de mesure d'une source de vibration. Montage sur séparateur.
Raccords possibles côté appareil de mesure	écrou tournant G 1/4 femelle, G 1/2 femelle, 1/2 NPT fixe
Raccords possibles côté process	G 1/4, G 1/2, 1/2 NPT
Matière	inox nu / inox + protection inox / inox + protection inox + PVC / inox + protection inox renforcée



La protection est constituée d'une gaine et permet de protéger mécaniquement le capillaire.

Nota important :

- Les AKPL standard ont un diamètre intérieur de 1,6 mm (codes 1, 2, 3 ou 4).
- Pour le montage de séparateurs sur manomètres différentiels MX, MZ, manomètres MA, ME ou pressostats RPP, RD, sélectionner les AKPL spéciaux de diamètre intérieur 2,5 mm (codes A, B, C ou D).

Codification - AKPL

		AKPLxxxxxx			
Famille	1^{er} caractère	A			
Accessoires					
Type	2^e ... 4^e caractère	K			
Capillaire					
Matière	5^e caractère	1			
inox nu					
inox + protection inox		2			
inox + protection inox + PVC		3			
inox + protection inox renforcée		4			
<i>Capillaires spéciaux diamètre intérieur 2,5mm (séparateurs montés sur MX, MZ, MA, ME, RPP, RD)</i>					
<i>Inox Ø 2,5 nu</i>		A			
<i>Inox Ø 2,5 + protection inox</i>		B			
<i>Inox Ø 2,5 + protection inox + PVC</i>		C			
<i>Inox Ø 2,5 + protection inox renforcée</i>		D			
Raccord côté appareil de mesure	6^e ... 7^e caractère	F6			
Ecrou tournant G1/4 femelle					
Ecrou tournant G1/2 femelle		F5			
Ecrou fixe 1/2NPT femelle		0N			
Raccord tournant G1/2 mâle		03			
Raccord fixe 1/2NPT mâle		06			
Autres		xx			
Raccord côté process	8^e caractère	2			
G1/4 mâle					
G1/2 mâle		3			
1/2NPT mâle		6			
autres		x			
Longueurs de capillaire	9^e ... 10^e caractère	01			
1 m					
2 m		02			
3 m		03			
4 m		04			

Caractéristiques AEKT

AEKT (écrous et tubulures)

Matière	laiton, acier, inox 1.4404 (AISI 316L)
Option	propreté oxygène,
Autres	Ø D sur demande

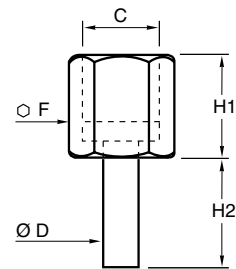

Côtes données à titre indicatif					
C	D	F	H1	H2	Ø int
M10 X100	6	12	14,5	17,5	2
G 1/4	8	17	16	17	3
G 3/8	10	23	21	25	3
G 1/2	11,5	27	24	21	5

Codification - AEKT

		AEKTxx
Type	1 ^{er} caractère	
Accessoires		A
Famille	2 ^e ... 4 ^e caractère	
écrou et tubulure		EKT
Matière	5 ^e caractère	
laiton		L
acier		1
inox		2
Taraudage	6 ^e caractère	
M 10x100 DIN		P
G 1/4 femelle		H
G 3/8 femelle		K
G 1/2 femelle		L
Autres		X

Caractéristiques ARID

ARID (raccord intermédiaire double)

Matière	Acier inox 316L
Raccord côté process	G1/2 ou 1/2NPT Vertical ou horizontal
Raccord côté appareil de mesure	2 raccords tournants G1/2 femelle
Pression de service	400 bar maxi
Température de service	-25... 100°C

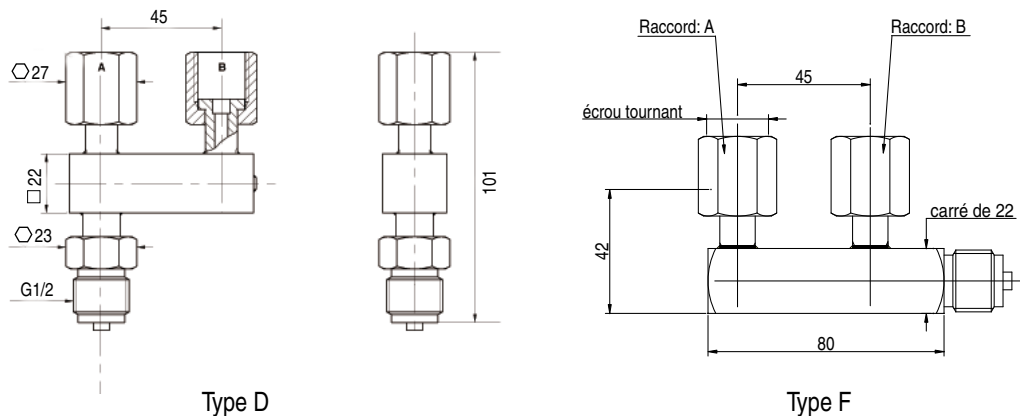

Codification - ARID

		ARIDxF5F5x
Type	1 ^e caractère	
Accessoires		A
Famille	2 ^e ... 4 ^e caractère	
Raccord intermédiaire double		RID
Type de montage	5 ^e caractère	
Raccord en bas		D
Raccord au dos		F
Raccord A	6 ^e ... 7 ^e caractère	
Tournant G1/2		F5
Raccord B	8 ^e ... 9 ^e caractère	
Tournant G1/2		F5
Raccord côté process	10 ^e caractère	
G1/2		3
1/2NPT		6