Sonde Annubar[®] 485 Pak-Lok de Rosemount

Etape 1 : Emplacement et orientation

Etape 2 : Perçage du trou dans la conduite

Etape 3 : Soudage du support de montage

Etape 4 : Montage de l'Annubar

Etape 5 : Installation du transmetteur

HART[®]

ROSEMOUNT[®]

www.rosemount.com



EMERSON[™]
Process Management

Guide condensé

00825-0303-4809, Rév. CA
Septembre 2003

Annubar 485
à bride Pak-Lok

© 2004 Rosemount, Inc. Tous droits réservés. Toutes les autres marques sont la propriété de leurs propriétaires respectifs.

Rosemount Inc.

8200 Market Boulevard
Chanhassen, MN USA 55317
Tél. : (US) (800) 999-9307
Tél. : (Intl) (952) 906-8888
Fax : (952) 949-7001

Emerson Process Management GmbH & Co. OHG

Argelsrieder Feld 3
82234 Wessling
Allemagne
Tél. : 49 (8153) 9390
Fax : 49 (8153) 939172

Emerson Process Management Asia Pacific Private Limited

1 Pandan Crescent
Singapour 128461
Tél. : (65) 6777 8211
Fax : (65) 6777 0947/
(65) 6777 0743

Beijing Rosemount Far East Instrument Co., Limited

No. 6 North Street,
Hepingli, Dong Cheng District
Beijing 100013, Chine
Tél. : (86) (10) 6428 2233
Fax : (86) (10) 6422 8586

Emerson Process Management

14, rue Edison
B. P. 21
F - 69671 Bron Cedex
France
Tél. : (33) 4 72 15 98 00
Fax : (33) 4 72 15 98 99
www.emersonprocess.fr

Emerson Process Management AG

Blegistrasse 21
CH-6341 Baar
Suisse
Tél. : (41) 41 768 61 11
Fax : (41) 41 761 87 40
E-mail : info.ch@EmersonProcess.com
www.emersonprocess.ch

Emerson Process Management nv/sa

De Kleetlaan, 4
B-1831 Diegem
Belgique
Tél. : (32) 2 716 7711
Fax : (32) 2 725 83 00
www.emersonprocess.be

 AVIS IMPORTANT

Ce guide d'installation fournit les recommandations standard pour l'Annubar modèle 485 de Rosemount. Il ne fournit pas les instructions concernant la configuration, les diagnostics, l'entretien, le dépannage et les installations antidéflagrantes et de sécurité intrinsèque. Voir le manuel de référence de l'Annubar modèle 485 (document n° 00809-0103-4810) pour plus d'informations. Ce manuel est aussi disponible sur support électronique à www.rosemount.com.

Si l'Annubar modèle 485 a été commandé assemblé à un transmetteur modèle 3051S de Rosemount, le nouvel ensemble constitue le débitmètre Probar 3051SFA de Rosemount. Voir le guide condensé suivant pour des informations sur la configuration et les certifications pour utilisation en zones dangereuses : Transmetteur de pression de la série 3051S de Rosemount (document n° 00825-0103-4801).

Si l'Annubar modèle 485 a été commandé assemblé à un transmetteur modèle 3095MV de Rosemount, le nouvel ensemble constitue le débitmètre Mass Probar 3095MFA de Rosemount. Voir le guide condensé suivant pour des informations sur la configuration et les certifications pour utilisation en zones dangereuses : Modèle 3095MV de Rosemount (document n° 00825-0103-4716).

 AVERTISSEMENT

Des fuites de procédé peuvent provoquer des blessures graves, voire mortelles. Pour éviter des fuites de procédé, n'utiliser que des joints adaptés au type de bride ou de raccord utilisé. Le procédé peut chauffer l'Annubar modèle 485 et causer des brûlures.

Guide condensé

00825-0303-4809, Rév. CA
Septembre 2003

Annubar 485
à bride Pak-Lok

Vue éclatée de l'Annubar® Pak-Lok modèle 485

Le transmetteur et le boîtier sont illustrés pour la clarté de l'illustration – ils ne sont fournis que sur commande.

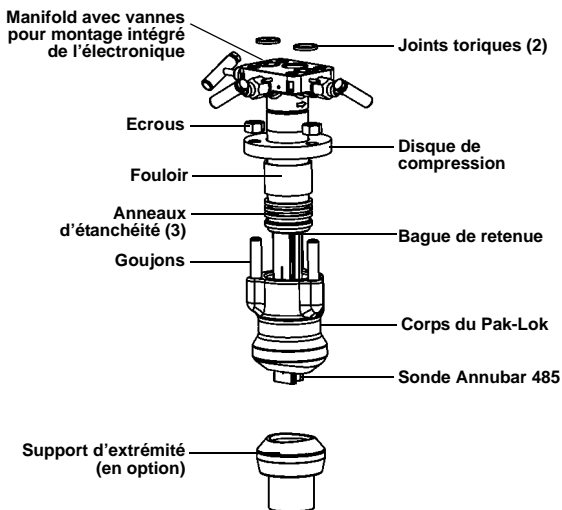
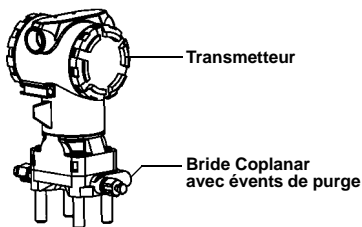

REMARQUE

Utiliser un produit d'étanchéité adapté à la température de service sur toutes les pièces de fixation filetées.

ETAPE 1 : EMBLACEMENT ET ORIENTATION

Une orientation correcte et des longueurs droites minimales doivent être respectées pour des mesures de débit de grande précision et répétabilité. Le Tableau 1 indique le nombre de diamètres de longueur droite minimale par rapport aux perturbations situées en amont.

Tableau 1. Longueurs droites minimales

	Longueurs droites en amont					Longueurs droites en aval	
	Sans tranquiliseur		Avec tranquiliseur				
	Dans le plan A	Hors du plan A	A'	C	C'		
1		8	10	-	-	-	4
		-	-	8	4	4	4
2		11	16	-	-	-	4
		-	-	8	4	4	4
3		23	28	-	-	-	4
		-	-	8	4	4	4

ÉTAPE 1, SUITE...

	Longueurs droites en amont					Longueurs droites en aval	
	Sans tranquiliseur		Avec tranquiliseur				
	Dans le plan A	Hors du plan A	A'	C	C'		
4		12	12	-	-	-	4
		-	-	8	4	4	4
5		18	18	-	-	-	4
		-	-	8	4	4	4
6		30	30	-	-	-	4
		-	-	8	4	4	4

ÉTAPE 1, SUITE...

REMARQUE

- Pour les gaz, multiplier les valeurs du Tableau 1 par 1,5.
- Consulter l'usine pour les instructions relatives à l'utilisation dans des conduites de section carrée ou rectangulaire.
- « Dans le plan A » signifie que la barre se trouve sur le même plan que le coude. « Hors du plan A » signifie que la barre est perpendiculaire au plan du coude.
- S'il n'est pas possible de ménager les longueurs droites préconisées, effectuer le montage de sorte que 80 % de la longueur droite soit en amont et 20 % en aval de la sonde.
- Utiliser des tranquilisateurs pour réduire la longueur droite minimum.
- La ligne 6 du Tableau 1 s'applique aux vannes à guillotine, à soupape, à tournant et aux autres vannes à étranglement partiellement ouvertes, ainsi qu'aux vannes de régulation.

Désalignement

L'installation de l'Annubar modèle 485 permet un désalignement maximum de 3°.

Figure 1. Désalignement

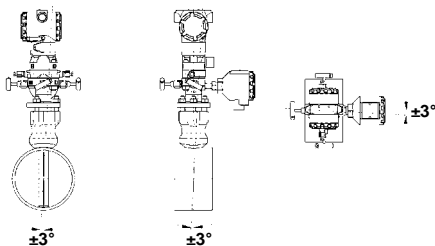

ÉTAPE 1, SUITE...**Ligne horizontale**

Pour une mise à l'atmosphère des gaz et une purge des liquides, la sonde doit être placée dans la moitié supérieure de la conduite pour les applications sur air et sur gaz. Pour les applications sur liquide et sur vapeur, la sonde doit être placée dans la moitié inférieure de la conduite.

Figure 2. Gaz

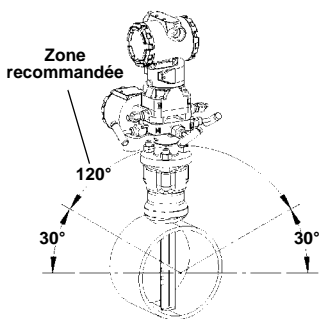
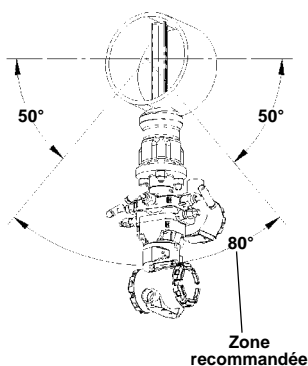

Figure 3. Liquide et vapeur



ÉTAPE 1, SUITE...**Ligne verticale**

La sonde peut être installée dans toutes les positions autour de la circonférence de la conduite dès lors que les événements sont placés correctement pour la purge des liquides ou la mise à l'atmosphère des gaz. Les résultats optimum pour les applications sur liquide ou sur vapeur sont obtenues quand le débit est montant. L'orientation recommandée pour les applications sur air ou sur gaz est un débit descendant, mais un flux montant est acceptable. Pour les applications sur vapeur, un bloc d'espacement de 90° doit être ajouté afin de ménager des colonnes d'eau qui permettent de maintenir le transmetteur dans les limites de température spécifiées.

Figure 4. Vapeur

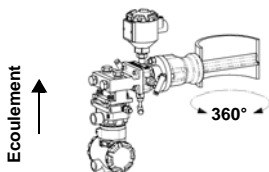

Figure 5. Liquide

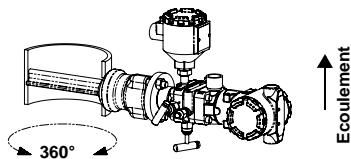
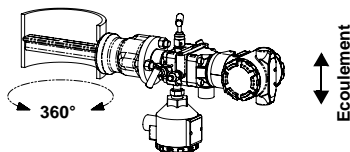

Figure 6. Gaz



ETAPE 2 : PERÇAGE DU TROU DANS LA CONDUITE

1. Déterminer la taille de la sonde en fonction de la largeur de l'élément détecteur (voir le Tableau 2).
2. Dépressuriser et vidanger la conduite.
3. Sélectionner l'emplacement pour percer le trou.
4. Déterminer le diamètre du trou à percer selon les caractéristiques du Tableau 2. Percer le trou de montage dans la conduite avec une scie-cloche ou un foret. **NE PAS COUPER LE TROU AU CHALUMEAU.**

Tableau 2. Diamètre du trou suivant la taille de la sonde

Largeur de la sonde	Taille de la sonde	Diamètre du trou	
14,99 mm (0.590")	1	20 mm (3/4")	+1 mm (1/32") -0,00
26,92 mm (1.060")	2	35 mm (1 5/16")	+1 mm (1/16") -0,00
49,15 mm (1.935")	3	65 mm (2 1/2")	+1 mm (1/16") -0,00

Remarque : Percer le trou à 180° du premier trou si la sonde est livrée avec un support d'extrémité.

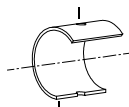

Percer le trou au diamètre spécifié dans la paroi de la conduite.

ÉTAPE 2, SUITE...

5. Si la sonde est livrée avec un support d'extrémité, un deuxième trou d'une taille identique doit être percé à l'opposé du premier trou de sorte que la sonde puisse passer complètement à travers la conduite. (Pour déterminer si la sonde doit être montée avec un support d'extrémité, mesurer la distance de l'extrémité à la première fente ou au premier trou. Si la distance est supérieure à 25,4 mm (1"), il s'agit d'une sonde avec support d'extrémité.) Pour percer le deuxième trou, suivre les étapes suivantes :
 - a. Mesurer la circonférence de la conduite avec un ruban à mesurer, un câble souple ou une ficelle. (Pour obtenir la mesure la plus précise, le ruban à mesurer doit être perpendiculaire à l'axe du flux.)
 - b. Diviser la circonférence mesurée par deux pour déterminer l'emplacement du deuxième trou.
 - c. Enrouler à nouveau le ruban à mesurer, le câble souple ou la ficelle depuis le centre du premier trou. Puis, à l'aide des chiffres obtenus à l'étape précédente, marquer le centre de ce qui deviendra le deuxième trou.
 - d. En utilisant le diamètre déterminé à l'étape 3, percer le trou dans la conduite avec une scie-cloche ou un foret. **NE PAS COUPER LE TROU AU CHALUMEAU.**
6. Ebarber les trous percés à l'intérieur de la conduite.

ETAPE 3 : SOUDAGE DU SUPPORT DE MONTAGE

1. Centrer le corps du Pak-Lok sur le trou de montage avec un écart d'1,5 mm (1/16") et placer quatre points de soudure de 6 mm (1/4") par incréments de 90°.
2. Vérifier que l'ensemble est bien aligné à la fois parallèlement et perpendiculairement à l'axe du flux (voir la Figure 7). Si l'alignement est dans les tolérances, finir le soudage en respectant les normes en vigueur sur le site. Si l'alignement est hors tolérances, effectuer les ajustements nécessaires avant de terminer le soudage.

Figure 7. Alignement

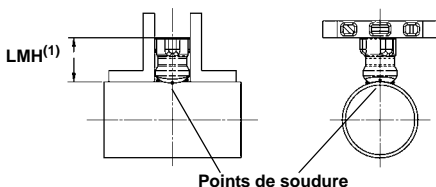

- (1) Les valeurs LMH sont les suivantes :
- Taille du capteur 1 : 73 mm (2.89")
 - Taille du capteur 2 : 100 mm (3.92")
 - Taille du capteur 3 : 101 mm (3.96")

3. Si un support d'extrémité est utilisé, centrer le raccord du support d'extrémité sur le trou du côté opposé, avec un écart d'1,5 mm (1/16") et placer quatre points de soudure de 6 mm (1/4") par incréments de 90°. Introduire la sonde dans le support de montage. Vérifier que l'extrémité de la sonde est centrée dans le raccord du support d'extrémité et que le bouchon s'adapte autour de la sonde. Terminer le soudage en respectant les normes en vigueur sur le site. Si l'alignement de la sonde ne laisse pas assez de jeu pour introduire le bouchon d'extrémité, effectuer les ajustements nécessaires avant de terminer le soudage.
4. Pour éviter de graves brûlures, laisser le support de montage refroidir avant de continuer.

ETAPE 4 : MONTAGE DE L'ANNUBAR

1. Visser les goujons dans le corps du Pak-Lok.
2. Pour assurer que le débitmètre touche la paroi opposée, marquer l'extrémité de la sonde avec un marqueur. (Ne pas effectuer ce marquage si le débitmètre a été commandé avec le code d'option P2 ou PA.)
3. Insérer le débitmètre dans le corps du Pak-Lok jusqu'à ce que l'extrémité de la sonde touche la paroi opposée du tuyau (ou le bouchon du support d'extrémité), et faire tourner le débitmètre plusieurs fois de droite à gauche.
4. Retirer le débitmètre.
5. Vérifier que l'extrémité de la sonde a touché la paroi opposée du tuyau en s'assurant qu'une partie du marquage a été effacée. Si l'extrémité n'a pas été marquée (option de nettoyage spécial de la sonde), rechercher des traces d'usure à l'extrémité de la sonde. Si l'extrémité n'a pas touché la paroi opposée, vérifier les dimensions de la tuyauterie et la hauteur du corps de montage par rapport au diamètre extérieur de la tuyauterie, et réinsérer la sonde.
6. Aligner la flèche de la tête avec la direction du flux. Réinsérer le débitmètre dans le corps du Pak-Lok et installer le premier anneau d'étanchéité sur la sonde entre la bague de retenue et le fouloir. Faire attention à ne pas endommager les anneaux d'étanchéité fendus.
7. Pousser l'anneau d'étanchéité dans le corps du Pak-Lok et contre la bague de retenue. Répéter cette procédure pour les deux anneaux restants, en alternant l'emplacement de la fente de l'anneau d'étanchéité de 180°.

Figure 8. Détail des anneaux d'étanchéité

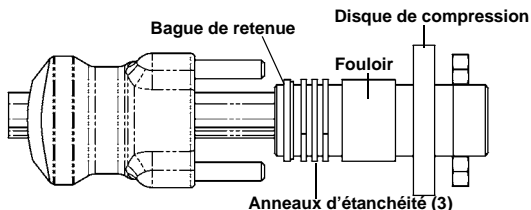

ÉTAPE 4, SUITE...

8. Serrer les écrous sur les goujons :

- a. Placer une rondelle de blocage fendue entre chaque écrou et le disque de compression. Serrer chaque écrou d'un quart de tour successivement jusqu'à ce que la rondelle de blocage fendue soit à plat entre l'écrou et le disque de compression. Le couple de serrage est le suivant.

Taille de la sonde	Couple
1	4,5 N.m (40" / lb)
2	11,3 N.m (100" / lb)
3	28 N.m (250" / lb)

- b. Vérifier qu'il n'y a pas de fuites. En cas de fuite, serrer les écrous par incréments d'un quart de tour jusqu'à ce qu'il n'y ait plus de fuite.

REMARQUE

Avec les sondes de taille 1, le fait de ne pas utiliser des rondelles de blocage fendues, une orientation incorrecte des rondelles ou un serrage excessif des écrous peut endommager le débitmètre.

Figure 9. Orientation de la rondelle de blocage fendue

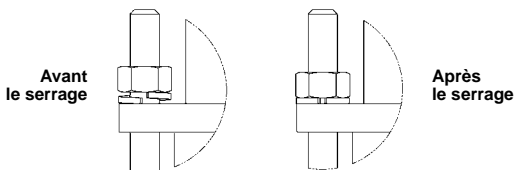
**REMARQUE**

Les mécanismes d'étanchéité du Pak-Lok génèrent une force importante au niveau du point où la sonde touche la paroi opposée du tuyau. Faire preuve de précaution sur les tuyauteries à paroi mince (ANSI Sch 10 ou inférieur) pour éviter d'endommager le tuyau.

ETAPE 5 : INSTALLATION DU TRANSMETTEUR

Montage du transmetteur, intégré avec manifold à vannes

Il n'est pas nécessaire de rétracter l'Annubar pour le montage d'un transmetteur intégré avec manifold à vannes.

1. Placer des joints toriques en Teflon[®] (PTFE) dans les gorges de la face de la tête.
2. Aligner le côté « haute pression » du transmetteur avec le côté « haute pression » de la sonde (« Hi » est estampillé sur le côté de la tête) et l'installer.
3. Serrer les écrous selon une séquence croisée à 45 N.m (400 in•lb).

Montage du transmetteur, intégré avec manifold sans vannes

1. Placer des joints toriques en Téflon (PTFE) dans les gorges de la face de la tête.
2. Orienter la/les vanne(s) d'égalisation pour en faciliter l'accès. Accoupler la face de la tête à la surface lisse du manifold. Serrer selon une séquence croisée à 45 N.m (400 in•lb).
3. Placer des joints toriques en Téflon (PTFE) dans les gorges du manifold.
4. Aligner le côté « haute pression » du transmetteur avec le côté « haute pression » de la sonde (« Hi » est estampillé sur le côté de la tête) et l'installer.
5. Serrer les écrous dans une séquence croisée à 45 N.m (400 in•lb).

ÉTAPE 5, SUITE...**Montage déporté du transmetteur et du manifold**

Toute température supérieure à 121 °C (250 °F) au niveau de l'électronique endommagera le transmetteur. L'électronique à montage déporté est connectée à la sonde au moyen de lignes d'impulsion qui permettent d'abaisser la température du fluide à un niveau ne présentant plus de danger pour l'électronique.

Différentes configurations de lignes d'impulsion sont utilisées selon le fluide procédé. Elles doivent être conçues pour un fonctionnement continu à la pression et à la température nominales de service. Des tubes en acier inoxydable d'un diamètre extérieur minimum de 12 mm (1/2") avec une épaisseur de paroi minimum d'1 mm (0.035") sont recommandés. Les raccords de tuyauterie filetés sont déconseillés car ils créent des poches qui peuvent emprisonner de l'air et créer des points de fuite.

Les restrictions et les recommandations suivantes s'appliquent à l'emplacement des lignes d'impulsion :

1. Les lignes d'impulsion acheminées horizontalement doivent avoir une pente minimum de 83 mm/m (1 pouce par pied).
 - Pente descendante (vers l'électronique) pour les applications sur liquide et sur vapeur.
 - Pente ascendante (vers l'électronique) pour les applications sur gaz.
2. Si la température de service est inférieure à 121 °C (250 °F), les lignes d'impulsion doivent être aussi courtes que possible pour réduire les changements de température. Une calorifugisation peut être nécessaire.

ÉTAPE 5, SUITE...

3. Si la température de service est supérieure à 121 °C (250 °F), les lignes d'impulsion doivent avoir une longueur minimum de 0,3048 m (1 ft) par augmentation de température de 38 °C (100 °F) au-delà de 121 °C (250 °F). Les lignes d'impulsion ne doivent pas être calorifugées, ceci afin d'assurer la réduction adéquate de la température du fluide. Toutes les pièces de fixation filetées doivent être vérifiées après que le système a atteint la température prévue car les connexions peuvent se desserrer avec la contraction et l'expansion causées par le changement de température.
4. Les installations en extérieur pour des liquides, des gaz saturés ou de la vapeur peuvent nécessiter une calorifugisation et un réchauffage pour éviter qu'elles ne gèlent.
5. Quand les lignes d'impulsion sont d'une longueur supérieure à 1,8 m (6 ft), les lignes d'impulsion haute et basse pression doivent être placées ensemble pour maintenir une température constante. Elles doivent être supportées pour éviter le fléchissement ou les vibrations.
6. Les lignes d'impulsion doivent être placées dans des zones protégées ou contre les murs ou les plafonds. Utiliser un produit d'étanchéité approprié, classé pour la température de service, sur toutes les pièces de fixation filetées. Ne pas placer les lignes d'impulsion près de tuyauteries ou d'équipements à haute température.

Un manifold est recommandé pour toutes les installations. Le manifold permet à l'opérateur d'égaliser la pression avant le réglage du zéro et d'isoler le fluide procédé de l'électronique.

ÉTAPE 5, SUITE...

Figure 10. Identification des vannes sur les manifolds à 3 et 5 voies



Tableau 3. Description des vannes de prise de pression et des composants

Nom	Description	Objet
Composants		
1	Électronique	Lit la pression différentielle
2	Manifold	Isole et égalise l'électronique
Manifold et vannes de prise de pression		
PH	Élément primaire ⁽¹⁾	Raccords de haute et basse pression
PL	Élément primaire ⁽²⁾	
DVH	Bouchon de purge/évent ⁽¹⁾	Purge (pour les gaz) ou met à l'atmosphère (pour les liquides et la vapeur) le module de détection de l'électronique
DVL	Bouchon de purge/évent ⁽²⁾	
MH	Manifold ⁽¹⁾	Isole la haute ou la basse pression du fluide procédé
ML	Manifold ⁽²⁾	
MEH	Egaliseur du manifold ⁽¹⁾	Permet l'accès de la haute et de la basse pression à la vanne d'évent ou l'isolation du fluide procédé
MEL	Egaliseur du manifold ⁽²⁾	
ME	Egaliseur du manifold	Permet l'égalisation de la haute et de la basse pression
MV	Vanne d'évent du manifold	Met à l'atmosphère le fluide procédé

(1) Haute pression

(2) Basse pression

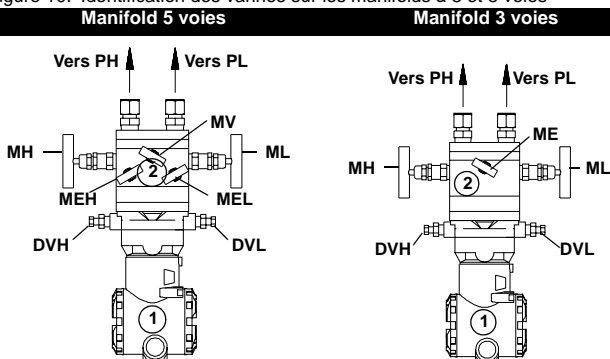
ÉTAPE 5, SUITE...

Installations recommandées

Mesurage de gaz

Fixer l'électronique au-dessus de la sonde pour éviter l'accumulation de liquide condensable dans les lignes d'impulsion et la cellule de détection.

Mesurage de liquides (jusqu'à 121 °C [250 °F])

Fixer l'électronique sous la sonde pour garantir que de l'air ne s'introduise pas dans les lignes d'impulsion ou l'électronique.

Figure 11. Gaz

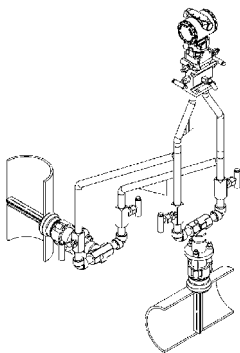
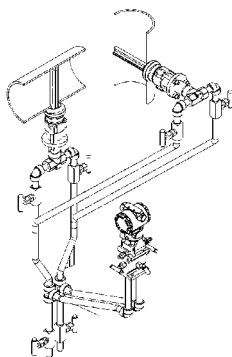

Figure 12. Liquide



ÉTAPE 5, SUITE...

Mesurage de vapeur ou de liquide (au dessus de 121 °C [250 °F])

Monter l'électronique plus bas que la conduite du procédé et ménager une inclinaison de 10 à 15 degrés au-dessus du raccordement avec les lignes d'impulsion verticales. Acheminer les lignes d'impulsion vers le bas vers l'électronique et remplir le système avec de l'eau froide par les deux raccords en té.

Figure 13. Ligne horizontale

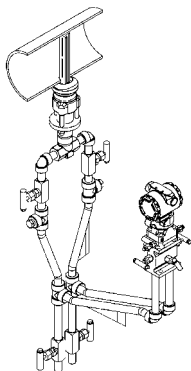
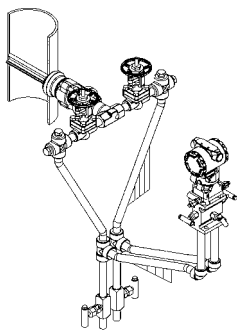

Figure 14. Ligne verticale



CERTIFICATION DU PRODUIT

Sites de production certifiés

Rosemount Inc. – Chanhassen, Minnesota Etats-Unis

Informations relatives aux directives européennes

La déclaration de conformité à toutes les directives européennes applicables à ce produit se trouve sur notre site Internet à www.rosemount.com. Contacter notre bureau commercial local pour en obtenir un imprimé.

Directive Equipement sous Pression de l'Union Européenne (DESP) (97/23/EC)

Annubar modèle 485 de Rosemount – Voir la déclaration de conformité aux directives européennes pour l'évaluation de conformité.

Transmetteur de pression – Voir le guide condensé du transmetteur de pression.

Certifications pour utilisation en zones dangereuses

Pour des informations relatives à la certification de l'électronique, voir le guide condensé du transmetteur :

- Modèle 3051SF de Rosemount
(document n° 00825-0103-4801)
- Modèle 3095MF de Rosemount
(document n° 00825-0103-4716)

Guide condensé

00825-0303-4809, Rév. CA

Septembre 2003

Annubar 485
à bride Pak-Lok
