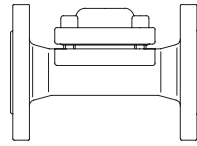


Purgeur thermostatique à capsule

**Purgeur thermostatique à capsule
PN16**

- à brides (Fig. 610....1)
- à raccord union à souder (Fig. 610....5)

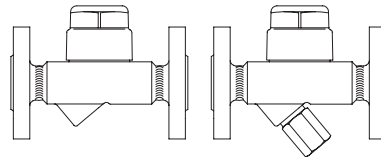


Fonte grise
Fig. 610

Page 2

**Purgeur thermostatique à capsule
PN40**

- à brides (Fig. 610/612....1)
- à manchons taraudés (Fig. 610/612....2)
- à manchons à souder (Fig. 610/612....3)
- à embouts à souder (Fig. 610/612....4)



Acier forgé
Acier inoxydable
Fig. 610/612 (Y)

Page 4

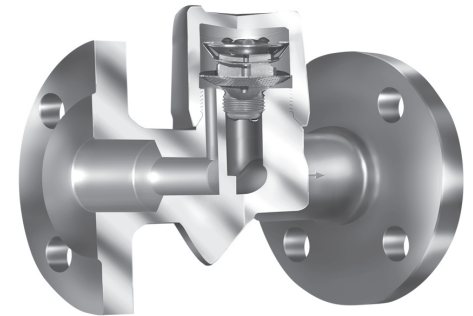
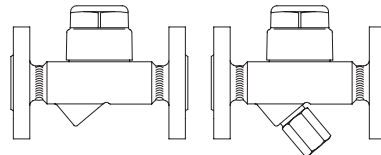


Fig. 610....1

**Purgeur thermostatique à capsule
avec siège pour débits d'évacuation plus
importants que série 610/612**

- PN40**
- à brides (Fig. 611/613....1)
 - à manchons taraudés (Fig. 611/613....2)
 - à manchons à souder (Fig. 611/613....3)
 - à embouts à souder (Fig. 611/613....4)

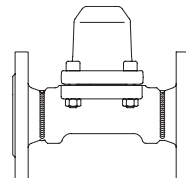


Acier forgé
Acier allié
Acier inoxydable
Fig. 611/613 (Y)

Page 6

**Purgeur thermostatique à capsule
avec capsule pilote P / capsules multiples
pour débits d'évacuation très importants**

- PN16 / PN40**
- à brides (Fig. 616....1)
 - à manchons taraudés (Fig. 616....2)
 - à manchons à souder (Fig. 616....3)
 - à embouts à souder (Fig. 616....4)

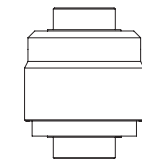


Fonte grise
Acier forgé
Fig. 616

Page
8 + 10

**Purgeur thermostatique à capsule
PN16 / PN40**

- à manchons taraudés (Fig. 614....2)
- à raccord union à souder (Fig. 614....5)
- à raccords taraudés / -manchons taraudés (Fig. 614....9)
- pour extrémité à compression (Fig. 614....a)
- à manchons taraudés (Fig. 615....2)
- pour extrémité à compression (Fig. 615....a)

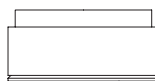


Acier inoxydable
Fig. 614/615

Page
12 + 14

**Purgeur thermostatique à capsule
PN40**

- robinet montage entrebride (Fig. 619....6)



Acier inoxydable
Fig. 619

Page 15

Caractéristiques:

- Pour la purge de condensat avec léger ou fort sous-refroidissement
- Purge des incondensables au démarrage et en service
- Réaction rapide à l'arrivée du condensat
- Sous-refroidissement constant sur toute la plage d'utilisation
- Construction robuste, résistant aux coups de bélier
- Fonction clapet anti-retour (Fig. 610/612; 611/613 (sauf pour type R5))
- Exécutions:
 - Avec filtre interne
 - avec filtre Y - Fig. 612 / 613 (Y)
- Conception optimisée pour montage plus rapide (sauf Fig. 610 PN16, Fig. 616)
- Construction sans joint (étanchéité métallique) (PN40, DN15-25)
- Position de montage au choix (sauf couvercle vers le bas)
- 4 types d'organe de fermeture (capsule) au choix (sous-refroidissement de 5K à 40K)

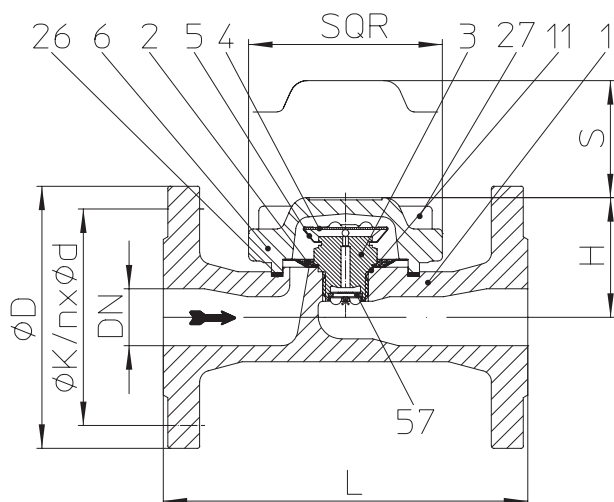
Purgeur thermostatique à capsule (Fonte grise)


Fig. 610...1 à brides (seulm. DN25)

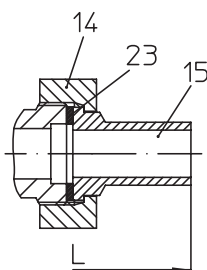


Fig. 610...5 à raccord union à souder

- Purgeur thermostatique avec capsule anticorrosion et antibélier
- Clapet anti-retour incorporé (sauf pour type R5)
- Avec filtre interne
- Position de montage au choix
- Capsules au choix:
 - Capsule No. 1 - pour évacuation du condensat à une température proche de la température de saturation - seulement utilisable jusqu'à 5 bar de pression amont
 - Capsule No. 2 - pour un sous-refroidissement de condensat d'env. 10K (Standard)
 - Capsule No. 3 - pour un sous-refroidissement de condensat d'env. 30K
 - Capsule No. 4 - pour un sous-refroidissement de condensat d'env. 40K, particulièrement adapté au traçage vapeur à basse et moyenne pression

Limites d'utilisation

Fig. 12.610	PN16 - EN-JL1040	
Pression de service PS (bar(eff))	12,8	9,6
Température d'entrée TS (°C)	200	300
Pression différentielle admissible ΔPMX (bar)	13	5
pour type	R13	R5

Types de raccordement

Brides1	PN16 selon DIN 2501
Raccord union à souder5	selon fiche technique du catalogue ou demande du client (selon faisabilité, à confirmer)

Dimensions et poids		Types de raccordement		
		Brides	Raccord union à souder	
Diamètre nominal	(mm) (pouce)	25 1	15 1/2	20 3/4
L *	(mm)	160 / (180)	190	190
H	(mm)	55	55	55
S	(mm)	25	25	25
SQR	(mm)	85	85	85
Poids env.	(kg)	4,5	2,3	2,1

Dimensions standard des brides voir page 17.

* Longueur face à face selon fiche technique du catalogue ou demande du client (selon faisabilité, à confirmer)

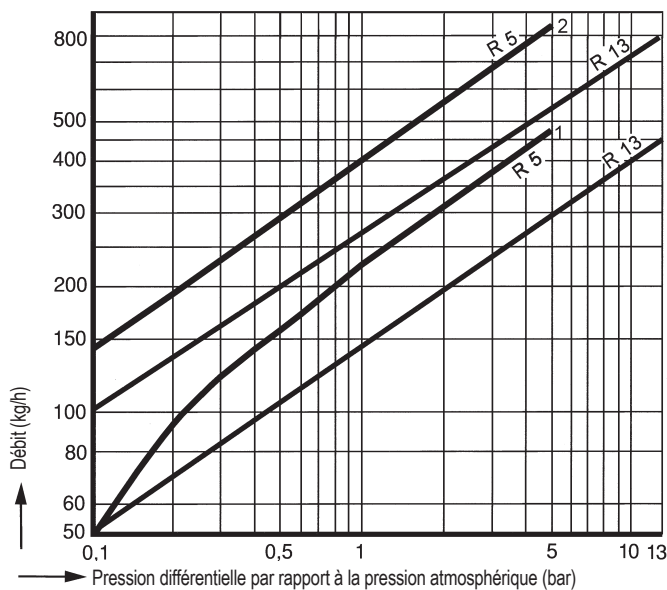
Nomenclature

Pos.	Désignation	Fig. 12.600
1	Corps	EN-GJL-250, EN-JL1040
2	Filtre *	X5CrNi18-10, 1.4301
3	Siège *	X8CrNiS18-9, 1.4305
4	Capsule à membrane (Membrane / Capsule) *	Hastelloy / X5CrNi18-10, 1.4301
5	Clip *	X10CrNi18-8, 1.4310
6	Couvercle	EN-GJL-250, EN-JL1040
11	Joint d'étanchéité *	R-Cu99 ou X6CrNiTi18-10, 1.4541
14	Ecrou - raccord	X14CrMoS17+QT, 1.4104+QT
15	Tube à souder	C 15, 1.0401
23	Joint d'étanchéité *	Graphit (avec feuilles en acier CrNi)
26	Joint d'étanchéité *	Graphit (avec feuilles en acier CrNi)
27	Vis à tête cylindrique	A2-70
57	Clapet anti-retour incorporé	X5CrNi18-10, 1.4301

* Pièce de rechange

Il faut tenir compte des indications et des restrictions de la réglementation technique!

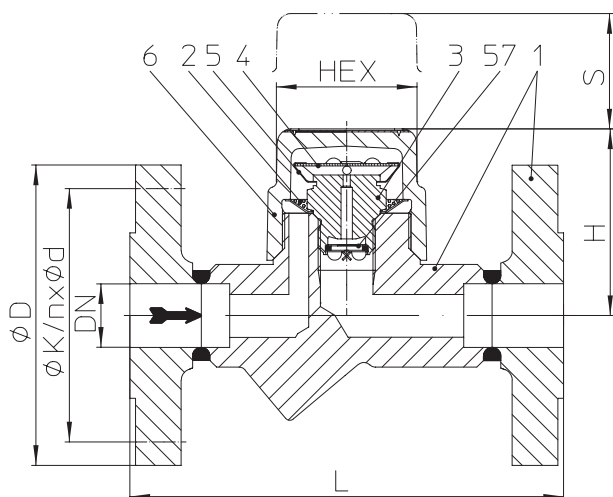
Les instructions de service peuvent être demandées par téléphone au +49 (0)5207 / 994-0 ou par télécopie au +49 (0)5207 / 994-158 ou -159.

Diagramme de débit


Ce diagramme montre le débit d'évacuation maximal pour les types.

Courbe 1:
Débit maxi. De condensat chaud pour les capsules N° 1, 2, 3 et 4.

Courbe 2:
Débit max. de condensat froid à 20°C.

Purgeur thermostatique à capsule (Acier forgé, Acier inoxydable)


- Purgeur thermostatique avec capsule anticorrosion et antibélier
- Clapet anti-retour incorporé (sauf pour type R5)
- Filtre interne - série 610 avec filtre Y - Fig. 612 (Y)
- Position de montage au choix, effet filtrant optimal en position horizontale
- Conception optimisée pour montage plus rapide
- Entretien aisé grâce à une construction sans joint
- Capsules au choix:
 - Capsule No. 1 - pour évacuation du condensat à une température proche de la température de saturation - seulement utilisable jusqu'à 5 bar de pression amont
 - Capsule No. 2 - pour un sous-refroidissement de condensat d'env. 10K (Standard)
 - Capsule No. 3 - pour un sous-refroidissement de condensat d'env. 30K
 - Capsule No. 4 - pour un sous-refroidissement de condensat d'env. 40K - seulement utilisable jusqu'à 16 bar de pression amont, particulièrement adapté au traçage vapeur à basse et moyenne pression
- Option:
 - Robinet de purge avec filtre intégré (Pos. 46)
 - Robinet à tournant sphérique pour fonction: robinet de purge (pos. 56) (Respecter impérativement les instructions de service et d'entretien!)

Fig. 610...1 à brides

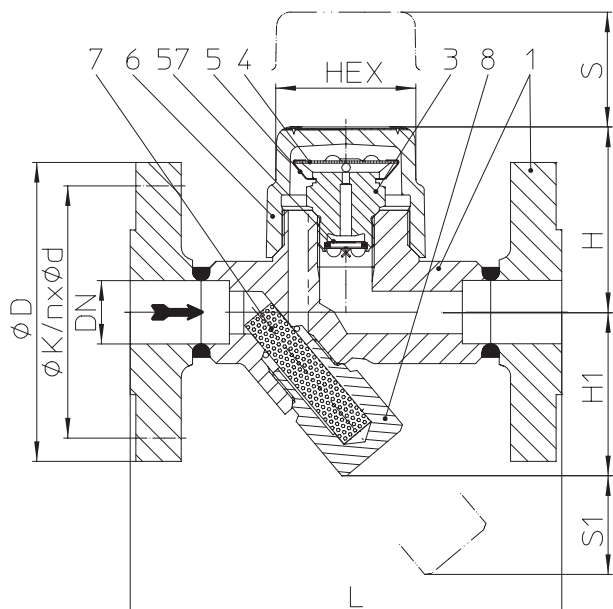


Fig. 612...1 à brides

Limites d'utilisation

Fig. 45.610 / 45.612	PN40 - 1.0460	
Pression de service PS (bar(eff))	22	14,5
Température d'entrée TS (°C)	385	450
Pression différentielle admissible ΔPMX (bar):	22	5
pour type:	R22	R5
Fig. 55.610 / 55.612	PN40 - 1.4541	
Pression de service PS (bar(eff))	22	
Température d'entrée TS (°C)	400	
Pression différentielle admissible ΔPMX (bar):	22	5
pour type:	R22	R5

Types de raccordement

Brides1	PN40 selon DIN 2501
Manchons taraudés2	Raccords taraudés Rp- et NPT selon DIN EN 10226-1
Manchons à souder3	selon DIN EN 12760
Embout à souder4	selon DIN EN 12627

Autres types de raccordement sur demande.

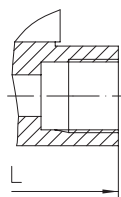
Pour ANSI consulter la fiche technique CONA®M-ANSI


Fig. 610/612...2 à manchons taraudés

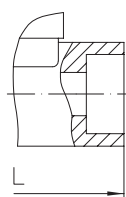


Fig. 610/612...3 à manchons à souder

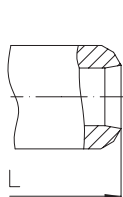


Fig. 610/612...4 à embouts à souder

Dimensions et poids		Types de raccordement								
		Brides			Manchons taraudés Manchons à souder			Embout à souder		
Diamètre nominal	(mm) (pouce)	15 1/2	20 3/4	25 1	15 1/2	20 3/4	25 1	15 1/2	20 3/4	25 1
L*	(mm)	150	150	160	95	95	95	250	250	250
H	(mm)	65	65	65	65	65	74	65	65	65
H1	(mm)	62	62	62	62	62	55	62	62	62
S	(mm)	40	40	40	40	40	40	40	40	40
S1	(mm)	24	24	24	24	24	24	24	24	24
HEX	(mm)	50	50	50	50	50	50	50	50	50
Poids env.	(kg)	2,7	3,3	3,7	1,4	1,3	1,8	1,8	1,9	2

Dimensions standard des brides voir page 17.

* Longueur face à face selon fiche technique du catalogue ou demande du client (selon faisabilité, à confirmer)

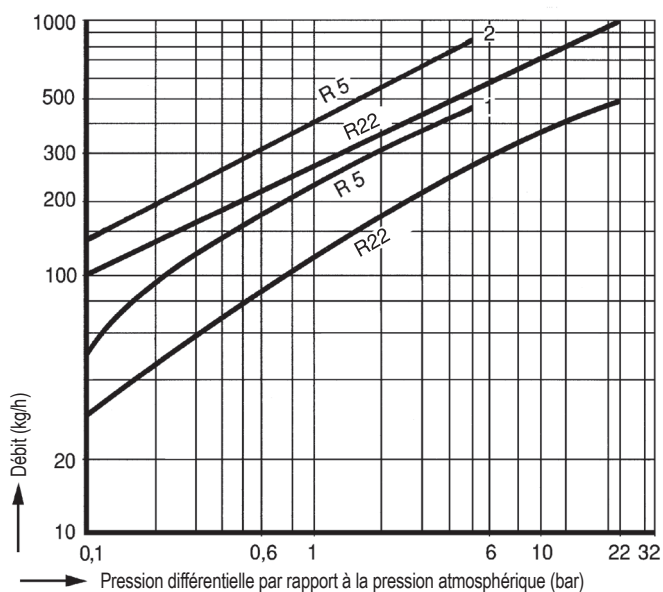
Nomenclature

Pos.	Désignation	Fig. 45.610 / 45.612	Fig. 55.610 / 55.612
1	Corps	P250 GH, 1.0460	X6CrNiTi18-10, 1.4541
2	Filtre *	X5CrNi18-10, 1.4301	
3	Siège *	X8CrNiS18-9, 1.4305	
4	Capsule à membrane (Membrane / Capsule) *	Hastelloy / X5CrNi18-10, 1.4301	
5	Clip *	X10CrNi18-8, 1.4310	
6	Couvercle de fermeture	P250 GH, 1.0460	X6CrNiTi18-10, 1.4541
7	Tamis de filtre (crépine) *	X5CrNi18-10, 1.4301	
8	Bouchon de filtre *	X8CrNiS18-9, 1.4305	X6CrNiTi18-10, 1.4541
46	Robinet de purge, complet *	X8CrNiS18-9, 1.4305	X6CrNiTi18-10, 1.4541
56	Robinet à tournant sphérique pour fonction: robinet de purge (G 3/8") *	GX5CrNiMo19-11-2, 1.4408	
57	Clapet anti-retour incorporé	X5CrNi18-10, 1.4301	

* Pièce de rechange

Il faut tenir compte des indications et des restrictions de la réglementation technique!

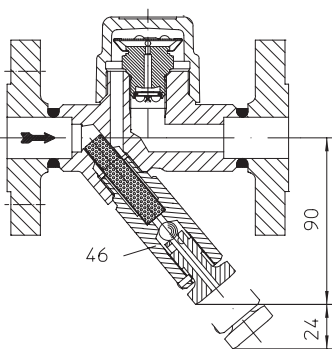
Les instructions de service peuvent être demandées par téléphone au +49 (0)5207 / 994-0 ou par télécopie au +49 (0)5207 / 994-158 ou -159.

Diagramme de débit


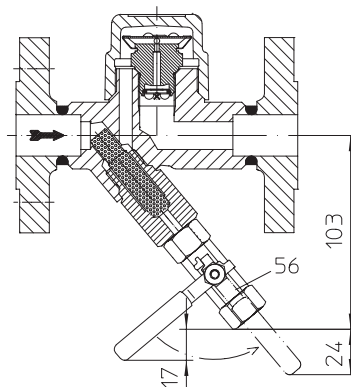
Ce diagramme montre le débit d'évacuation maximal pour les types.

Courbe 1:
 Débit maxi. De condensat chaud pour les capsules N° 1, 2, 3 et 4.

Courbe 2:
 Débit max. de condensat froid à 20°C.

Options


Robinet de purge avec filtre intégré



Robinet à tournant sphérique avec raccord pour fonction: robinet de purge avec filtre intégré (limité jusqu'à 16 bar, 210°C)

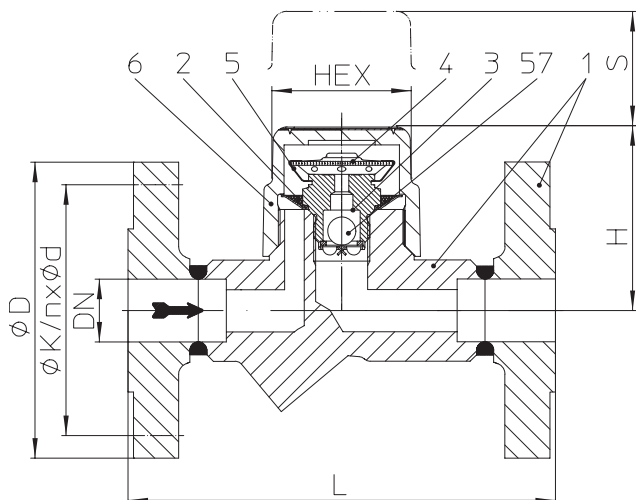
Purgeur thermostatique à capsule pour débits d'évacuation plus importants (Acier forgé, Acier allié, Acier inoxydable)


Fig. 611....1 à brides

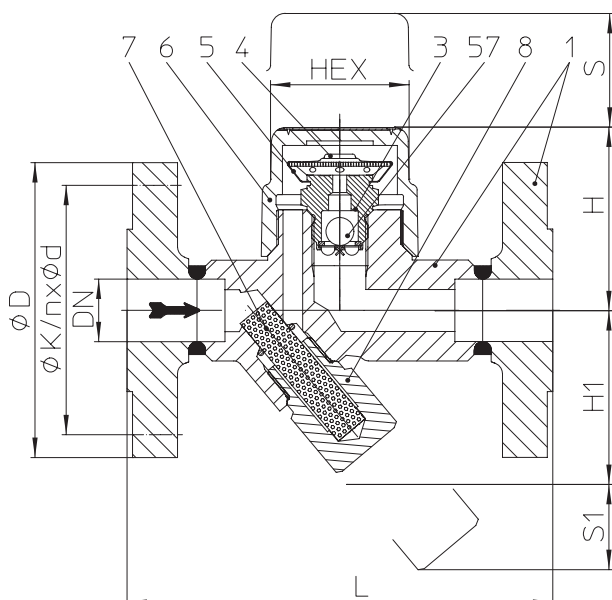


Fig. 613....1 à brides

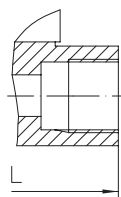


Fig. 610/612....2 à manchons taraudés

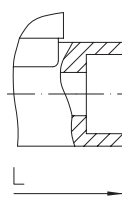


Fig. 610/612....3 à manchons à souder

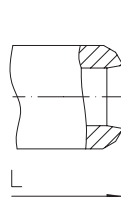


Fig. 610/612....4 à embouts à souder

- Purgeur thermostatique avec capsule anticorrosion et antibélier
- avec siège pour débits d'évacuation plus importants que série 610/612
- Clapet anti-retour incorporé
- Filtre interne - série 611 avec filtre Y - Fig. 613 (Y)
- Position de montage au choix, effet filtrant optimal en position horizontale
- Conception optimisée pour montage plus rapide
- Entretien aisé grâce à une construction sans joint
- Capsules au choix:
 - Capsule No. 1 - pour évacuation du condensat à une température proche de la température de saturation
 - Capsule No. 2 - pour un sous-refroidissement de condensat d'env. 10K (Standard)
 - Capsule No. 3 - pour un sous-refroidissement de condensat d'env. 30K
- Option:
 - Robinet de purge avec filtre intégré (Pos. 46)
 - Robinet à tournant sphérique pour fonction: robinet de purge (pos. 56) (Respecter impérativement les instructions de service et d'entretien!)

Limites d'utilisation

Fig. 45.611 / 45.613	PN40 - 1.0460		
Pression de service PS (bar(eff))	32	22	14,5
Température d'entrée TS (°C)	250	385	450

Pression différentielle admissible ΔPMX (bar):	32
pour type:	R32

Fig. 85.611 / 85.613	PN40 - 16Mo3		
Pression de service PS (bar(eff))	35	32	28
Température d'entrée TS (°C)	300	335	450

Pression différentielle admissible ΔPMX (bar):	32
pour type:	R32

Fig. 55.611 / 55.613	PN40 - 1.4541	
Pression de service PS (bar(eff))	32	22
Température d'entrée TS (°C)	350	400

Pression différentielle admissible ΔPMX (bar):	32
pour type:	R32

Types de raccordement

Brides1	PN40 selon DIN 2501
Manchons taraudés2	Raccords taraudés Rp- et NPT selon DIN EN 10226-1
Manchons à souder3	selon DIN EN 12760
Embouts à souder4	selon DIN EN 12627

Autres types de raccordement sur demande.

Pour ANSI consulter la fiche technique CONA®M-ANSI

Dimensions et poids		Types de raccordement								
		Brides			Manchons taraudés Manchons à souder			Embouts à souder		
Diamètre nominal	(mm) (pouce)	15 1/2	20 3/4	25 1	15 1/2	20 3/4	25 1	15 1/2	20 3/4	25 1
L*	(mm)	150	150	160	95	95	95	250	250	250
H	(mm)	65	65	65	65	65	74	65	65	65
H1	(mm)	62	62	62	62	62	55	62	62	62
S	(mm)	40	40	40	40	40	40	40	40	40
S1	(mm)	24	24	24	24	24	24	24	24	24
HEX	(mm)	50	50	50	50	50	50	50	50	50
Poids env.	(kg)	2,7	3,3	3,7	1,4	1,3	1,8	1,8	1,9	2

Dimensions standard des brides voir page 17.

* Longueur face à face selon fiche technique du catalogue ou demande du client (selon faisabilité, à confirmer)

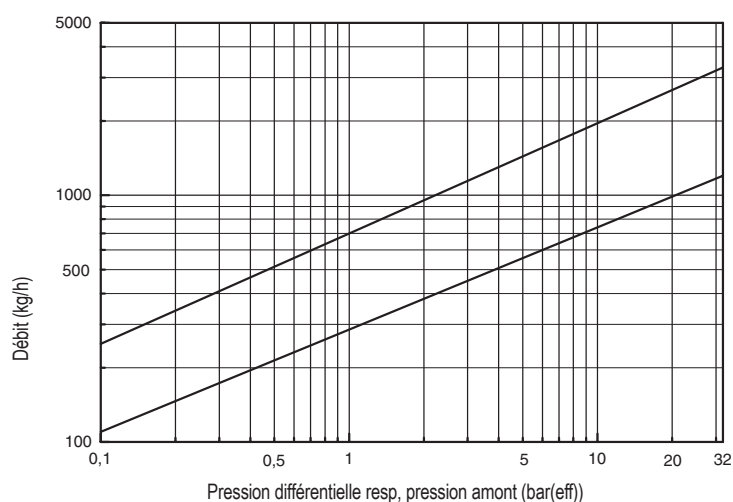
Nomenclature

Pos.	Désignation	Fig. 45.611 / 45.613	Fig. 85.611 / 85.613	Fig. 55.611 / 55.613
1	Corps	P250 GH, 1.0460	16Mo3, 1.5415	X6CrNiTi18-10, 1.4541
2	Filtre *	X5CrNi18-10, 1.4301		
3	Siège *	X8CrNiS18-9, 1.4305		
4	Capsule à membrane B (Membrane / Capsule) *	Hastelloy / X5CrNi18-10, 1.4301		
5	Clip *	X10CrNi18-8, 1.4310		
6	Couvercle de fermeture	P250 GH, 1.0460	16Mo3, 1.5415	X6CrNiTi18-10, 1.4541
7	Tamis de filtre (crépine) *	X5CrNi18-10, 1.4301		
8	Bouchon de filtre *	X6CrNiTi18-10, 1.4541		
46	Robinet de purge, complet *	X6CrNiTi18-10, 1.4541		
56	Robinet à tournant sphérique pour fonction: robinet de purge (G 3/8") *	GX5CrNiMo19-11-2, 1.4408		
57	Clapet anti-retour incorporé	X5CrNi18-10, 1.4301		

* Pièce de rechange

Il faut tenir compte des indications et des restrictions de la réglementation technique!

Les instructions de service peuvent être demandées par téléphone au +49 (0)5207 / 994-0 ou par télécopie au +49 (0)5207 / 994-158 ou -159.

Diagramme de débit


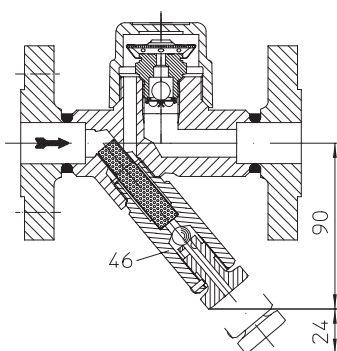
Ce diagramme montre le débit d'évacuation maximal pour les types.

Courbe 1:

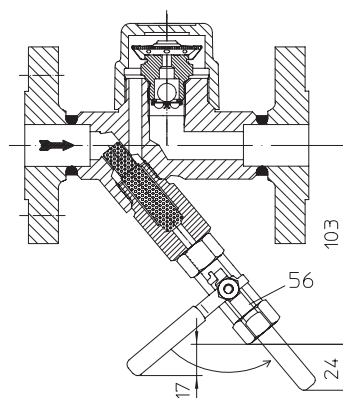
Ce diagramme montre le débit d'évacuation maximal de condensat chaud pour les capsules N° 1, 2 et 3.

Courbe 2:

Débit max. de condensat froid à 20°C.

Options


Robinet de purge avec filtre intégré



Robinet à tournant sphérique avec raccord pour fonction: robinet de purge avec filtre intégré (limité jusqu'à 16 bar, 210°C)

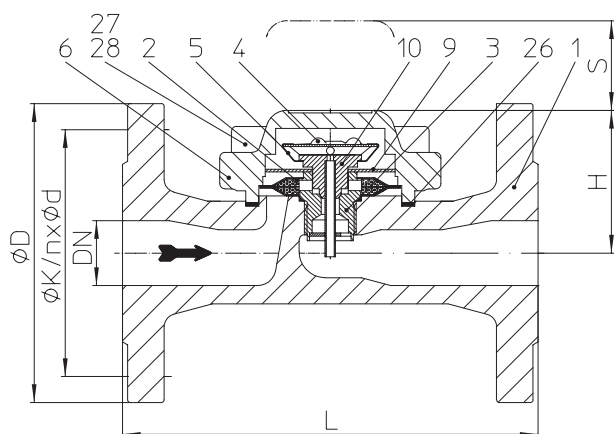
Purgeur thermostatique à capsule avec capsule pilote P pour débits d'évacuation très importants (Fonte grise)


Fig. 616...1 à brides

- Purgeur thermostatique avec capsule anticorrosion et antibélier
- **Avec capsule pilote P pour la purge de gros débits de condensat**
- Avec double filtre interne - Fig. 616
- Montage dans toutes les positions, sauf couvercle vissé vers le bas
- Capsules au choix:
 - Capsule No. 1 - pour évacuation du condensat à une température proche de la température de saturation - seulement utilisable jusqu'à 5 bar de pression amont
 - Capsule No. 2 - pour un sous-refroidissement de condensat d'env. 10K (Standard)
 - Capsule No. 3 - pour un sous-refroidissement de condensat d'env. 30K

Limites d'utilisation

Fig. 12.616	PN16 - EN-JL1040	
Pression de service PS (bar(eff))	12,8	9,6
Température d'entrée TS (°C)	200	300
Pression différentielle admissible ΔPMX (bar)	13	
pour type	R13	

Autres matériaux sur demande

Types de raccordement

Brides1	PN16 selon DIN 2501
--------------	---------------------

Pour ANSI consulter la fiche technique CONA®M-ANSI

Dimensions et poids		Types de raccordement	
		Brides	
Diamètre nominal	(mm) (pouce)	25 1	50 2
L*	(mm)	160 (180)	230 (236)
H	(mm)	55	55
S	(mm)	35	35
Poids env.	(kg)	4	9,5

Dimensions standard des brides voir page 17.

* Longueur face à face selon fiche technique du catalogue ou demande du client (selon faisabilité, à confirmer)

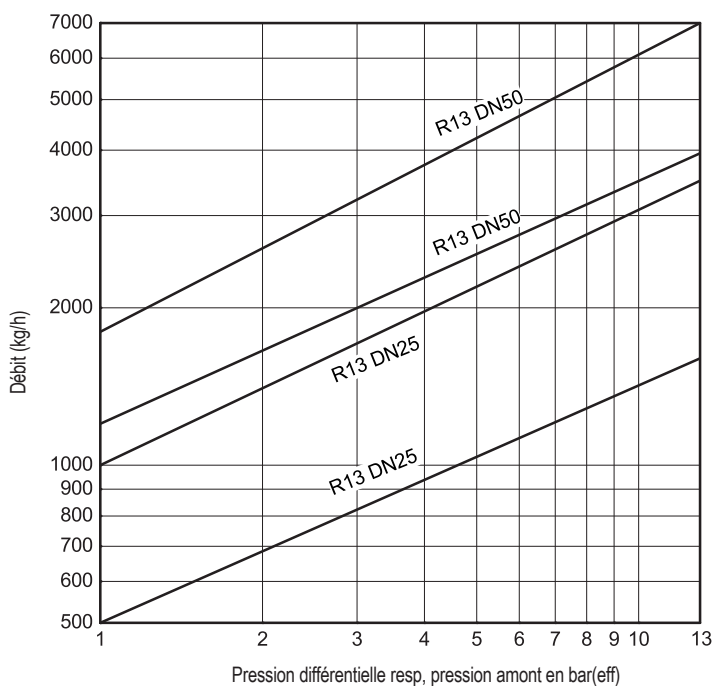
Nomenclature

Pos.	Désignation	Fig. 12.616
1	Corps	EN-GJL-250, EN-JL1040
2	Filtre *	X5CrNi18-10, 1.4301
3	Siège *	X8CrNiS18-9, 1.4305
4	Capsule à membrane (Membrane / Capsule) *	Hastelloy / X5CrNi18-10, 1.4301
5	Clip *	X10CrNi18-8, 1.4310
6	Couvercle	EN-GJL-250, EN-JL1040
9	Disque de possée *	X5CrNi18-10, 1.4301
10	Obtuteur mobile *	X17CrNi16-2, 1.4057
26	Joint d'étanchéité *	Graphit (avec feuilles en acier CrNi)
27	Vis à tête cylindrique	A2-70

*** Pièce de rechange**

Il faut tenir compte des indications et des restrictions de la réglementation technique!

Les instructions de service peuvent être demandées par téléphone au +49 (0)5207 / 994-0 ou par télécopie au +49 (0)5207 / 994-158 ou -159.

Diagramme de débit


Ce diagramme montre le débit d'évacuation maximal pour les types.

Courbe 1:

Ce diagramme montre le débit d'évacuation maximal de condensat chaud pour les capsules N° 1, 2 et 3 (vanne pilote et principale).

Courbe 2:

Débit max. de condensat froid à 20°C.

Purgeur thermostatique à capsule avec capsules multiples pour débits d'évacuation très importants (Acier forgé)

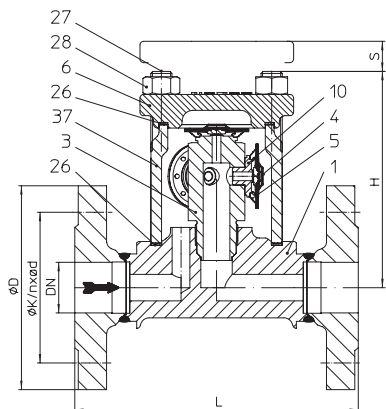


Fig. 616....1....4K2 (DN25)
avec 4 capsules, à brides

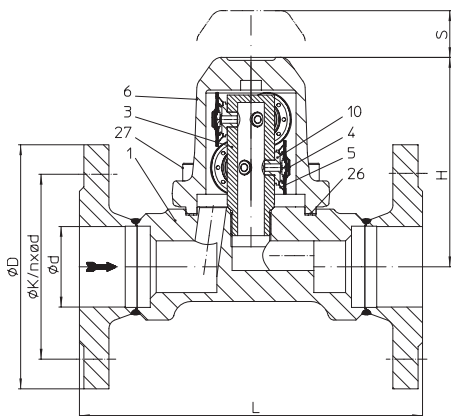


Fig. 616....1....6K2 (DN40-50)
avec 6 capsules, à brides

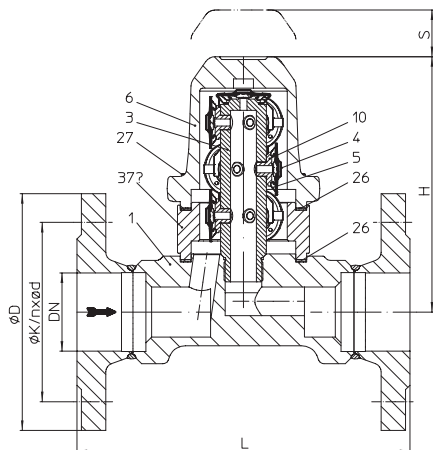


Fig. 616....1....10K2 (DN40-50)
avec 10 capsules, à brides

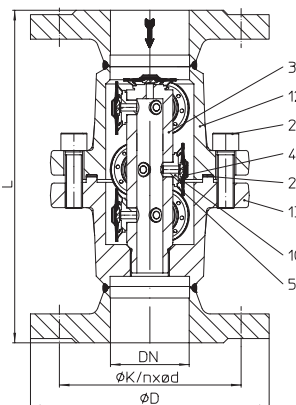


Fig. 616....1....10K2 (DN40-50)
avec 10 capsules - Type In-line, à brides

- Purgeur thermostatique avec capsule anticorrosion et antibélier
- avec capsules multiples pour débits d'évacuation très importants
- Montage dans toutes les positions, sauf couvercle vissé vers le bas
- Capsule à membrane:
 - Capsule No. 2 - pour un sous-refroidissement de condensat d'env. 10K (Standard)

Limites d'utilisation

Fig. 45.616....4K2	PN40 - 1.0460 - avec 4 capsules	
Pression de service PS (bar(eff))	32	14,5
Température d'entrée TS (°C)	250	450

Fig. 45.616....6K2	PN40 - 1.0460 - avec 6 capsules	
Pression de service PS (bar(eff))	32	14,5
Température d'entrée TS (°C)	250	450

Fig. 45.616....10K2	PN40 - 1.0460 - avec 10 capsules	
Pression de service PS (bar(eff))	32	14,5
Température d'entrée TS (°C)	250	450

Fig. 45.616....10K2	PN40 - 1.0460 - avec 10 capsules, Type In-line	
Pression de service PS (bar(eff))	28,3	13,1
Température d'entrée TS (°C)	250	450

Pression différentielle admissible ΔPMX (bar):	32	
pour type:	R32	

1.4541 sur demande

Nous conseillons un filtre type 050 en amont.

Types de raccordement

Brides1	PN40 selon DIN 2501
Manchons taraudés2	Raccords taraudés Rp- et NPT selon DIN EN 10226-1
Manchons à souder3	selon DIN EN 12760
Embouts à souder4	selon DIN EN 12627

Autres types de raccordement sur demande.

Pour ANSI consulter la fiche technique CONA[®]M-ANSI

Dimensions et poids		Types de raccordement								
		Brides			Manchons taraudés Manchons à souder			Embouts à souder		
Diamètre nominal	(mm) (pouce)	25 1	40 1 1/2	50 2	25 1	40 1 1/2	50 2	25 1	40 1 1/2	50 2
L*	(mm)	160	230	230	sur demande			sur demande		
H	(mm)	125	144 ¹⁾ / 185 ²⁾	144 ¹⁾ / 185 ²⁾						
S	(mm)	65	90	90						
Poids env.	(kg)	6,5	11,3	12,1						

Dimensions standard des brides voir page 17.

¹⁾ avec 6 capsules ²⁾ avec 10 capsules

* Longueur face à face selon fiche technique du catalogue ou demande du client (selon faisabilité, à confirmer)

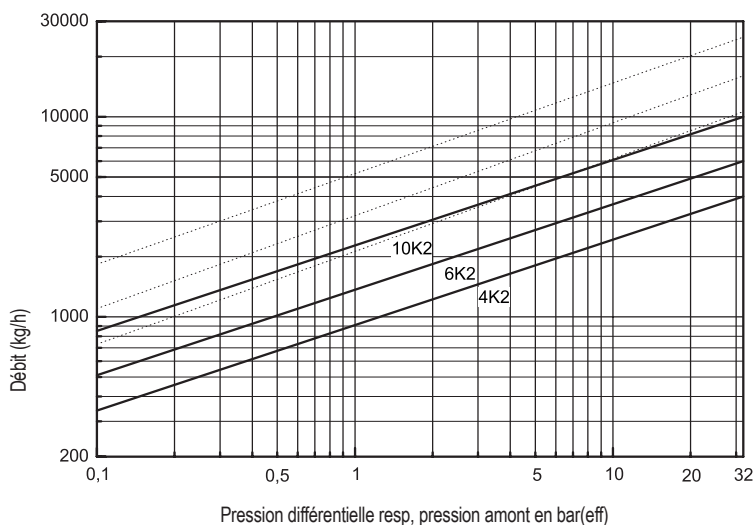
Nomenclature

Pos.	Désignation	Fig. 45.616...4K2, avec 4 capsules	Fig. 45.616...6K2 avec 6 capsules	Fig. 45.616...10K2 avec 10 capsules	Fig. 45.616...10K2 avec 10 capsules Type In-line	
1	Corps	P250 GH, 1.0460				
3	Siège *	X8CrNiS18-9, 1.4305				
4	Capsule à membrane (Membrane / Capsule) *	Hastelloy / X5CrNi18-10, 1.4301				
5	Clip *	X10CrNi18-8, 1.4310				
6	Couvercle	P250 GH, 1.0460			--	
12	Partie supérieure du corps	--			P250 GH, 1.0460	
13	Partie inférieure du corps	--			P250 GH, 1.0460	
26	Joint d'étanchéité *	Graphit (avec feuilles en acier CrNi)				
27	Vis à tête cylindrique	--	21CrMoV 5-7, 1.7709			
27	Goujon fileté	21CrMoV 5-7, 1.7709		--		
28	Ecrou hexagonal	25CrMo4, 1.7218		--		
37	Entretoise	--			P250 GH, 1.0460	--

*** Pièce de rechange**

Il faut tenir compte des indications et des restrictions de la réglementation technique!

Les instructions de service peuvent être demandées par téléphone au +49 (0)5207 / 994-0 ou par télécopie au +49 (0)5207 / 994-158 ou -159.

Diagramme de débit


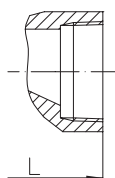
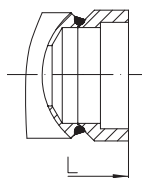
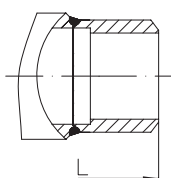
2 Ce diagramme montre le débit d'évacuation maximal pour les types.

Courbe 1:

2 Débit de passage maxi. de condensat chaud.

Courbe 2:

Débit max. de condensat froid à 20°C.


 Fig. 616...2
à manchons taraudés

 Fig. 616...3
à manchons à souder

 Fig. 616...4
à embouts à souder

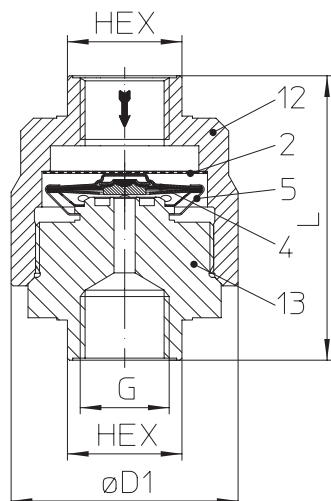
Purgeur thermostatique à capsule - compact (Acier inoxydable)


Fig. 614...2 à manchons taraudés

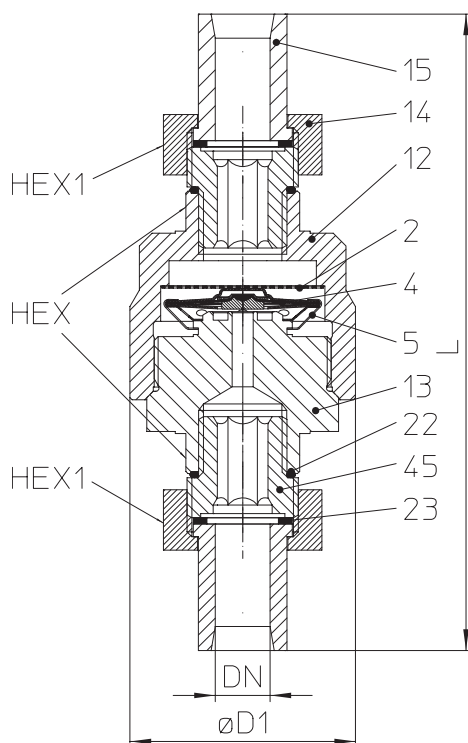
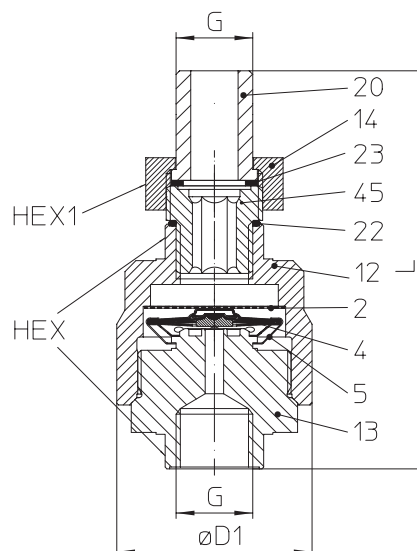
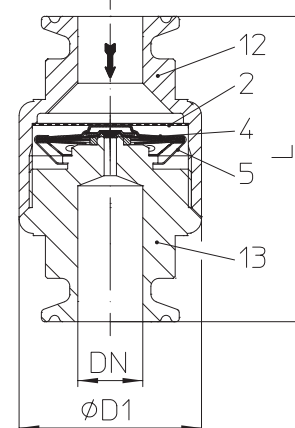


Fig. 614...5 à raccord union à souder


 Fig. 614...9
 entrée: Raccord union fileté,
 sortie: manchon taraudé

 Fig. 614...a
 pour extrémité à compression

- Purgeur thermostatique avec capsule anticorrosion et antibélier
- Avec filtre interne
- Particulièrement adapté au traçage vapeur (instruments)
- Utilisable pour la purge d'air dans les réseaux vapeur
- Corps en acier inox
- Position de montage au choix
- Conception optimisée pour montage plus rapide
- Entretien aisé grâce à une construction sans joint
- Capsules au choix:
 - Capsule No. 2 - pour un sous-refroidissement de condensat d'env. 10K (Standard)
 - Capsule No. 3 - pour un sous-refroidissement de condensat d'env. 30K

Limites d'utilisation

Fig. 52.614	PN16 - 1.4305	
Pression de service PS (bar(eff))	12	
Température d'entrée TS (°C)	190	
Fig. 55.614	PN40 - 1.4305	
Pression de service PS (bar(eff))	32	22
Température d'entrée TS (°C)	250	400
Pression différentielle admissible ΔPMX (bar):	32	
pour type:	R32	

Types de raccordement

Manchons taraudés ...2	Raccords taraudés Rp- et NPT selon DIN EN 10226-1
Raccord union à souder ...5	selon fiche technique du catalogue ou demande du client (selon faisabilité, à confirmer)
Raccord union fileté à l'entrée, manchon taraudé à la sortie ...9	Raccords taraudés Rp- et NPT selon DIN EN 10226-1
pour extrémité à compression ...a	PN16 selon DIN 32676 ou BS 4825-3

Autres types de raccordement sur demande.

Dimensions et poids		Types de raccordement													
		Manchons taraudés					Raccord union à souder			Raccord union fileté, manchon taraudé		pour extrémité à compression (PN16)			
Diamètre nominal	(pouce)	1/4	3/8	1/2	3/4	1	1/4	3/8	1/2	1/2	3/4	1/2	3/4	1	
L*	(mm)	68	68	68	78	78	150	150	150	110	125	75	75	75	
D1	(mm)	53,5	53,5	53,5	53,5	53,5	53,5	53,5	53,5	53,5	53,5	45	45	45	
G	(pouce)	1/4	3/8	1/2	3/4	1	--	--	--	1/2	3/4	--	--	--	
HEX	(mm)	27	27	27	41	41	27	27	27	27	27	--	--	--	
HEX1	(mm)	--	--	--	--	--	32	32	32	32	32	--	--	--	
Poids env.	(kg)	0,65	0,65	0,65	0,85	0,85	1,2	1,2	1,2	0,95	1,2	0,7	0,7	0,8	

* Longueur face à face selon fiche technique du catalogue ou demande du client (selon faisabilité, à confirmer)

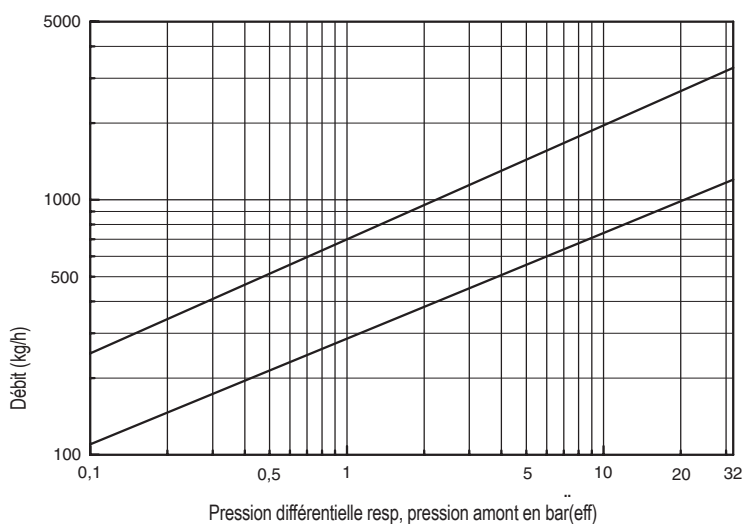
Nomenclature

Pos.	Désignation	Fig. 52.614	Fig. 55.614
2	Filtre *	X5CrNi18-10, 1.4301	
4	Capsule à membrane B (Membrane / Capsule) *	Hastelloy / X5CrNi18-10, 1.4301	
5	Clip *	X10CrNi18-8, 1.4310	
12	Partie supérieure du corps	X8CrNiS18-9, 1.4305	
13	Partie inférieure du corps	X8CrNiS18-9, 1.4305	
14	Ecrou - raccord	--	X14CrMoS17+QT, 1.4104+QT
15	Tube à souder	--	X20Cr13+QT, 1.4021+QT (en option: C 15, 1.0401)
20	Manchette filetée avec filetage mâle	--	C 15, 1.0401
22	Joint d'étanchéité *	--	R-Cu99
23	Joint d'étanchéité *	--	Graphit (avec feuilles en acier CrNi)
45	Vis d'entretien	--	X6CrNiMoTi17-12-2, 1.4571

* Pièce de rechange

Il faut tenir compte des indications et des restrictions de la réglementation technique!

Les instructions de service peuvent être demandées par téléphone au +49 (0)5207 / 994-0 ou par télécopie au +49 (0)5207 / 994-158 ou -159.

Diagramme de débit


Ce diagramme montre le débit d'évacuation maximal pour les types.

Courbe 1:

Ce diagramme montre le débit d'évacuation maximal de condensat chaud pour les capsules N° 2 et 3.

Courbe 2:

Débit max. de condensat froid à 20°C.

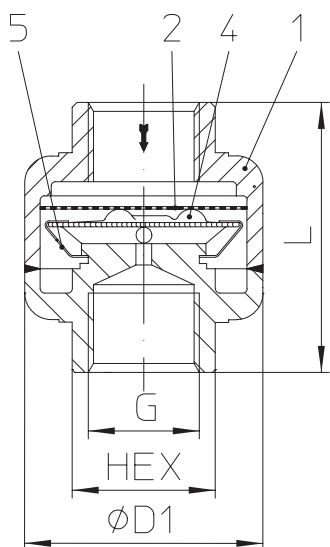
Purgeur thermostatique à capsule - compact (Acier inoxydable)


Fig. 615...2 à manchons taraudés

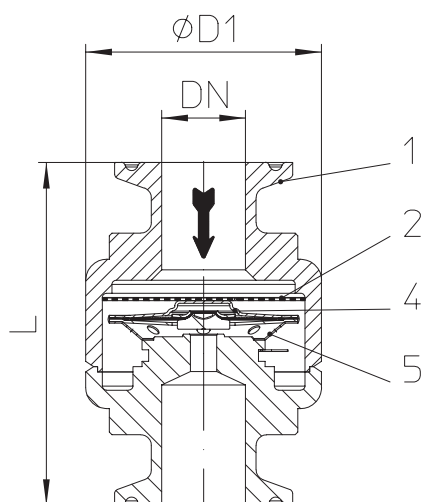


Fig. 615...a pour extrémité à compression (PN16)

- Purgeur thermostatique avec capsule anticorrosion et antibélier
- Avec filtre interne
- Particulièrement adapté au traçage vapeur (instruments)
- Corps en acier inox
- Position de montage au choix
- Purge de condensat avec sous-refroidissement constant de 10 K sur toute la plage d'utilisation

Limites d'utilisation

Fig. 52.615	PN16 - 1.4301
Pression de service PS (bar(eff))	12
Température d'entrée TS (°C)	190
Fig. 55.615	PN40 - 1.4301
Pression de service PS (bar(eff))	32
Température d'entrée TS (°C)	250
Pression différentielle admissible ΔPMX (bar):	32
pour type:	R32

Types de raccordement

Manchons taraudés ...2	Raccords taraudés Rp- et NPT selon DIN EN 10226-1
pour extrémité à compression ...a	PN16 selon DIN 32676 ou BS 4825-3

Autres types de raccordement sur demande.

Diagramme de débit

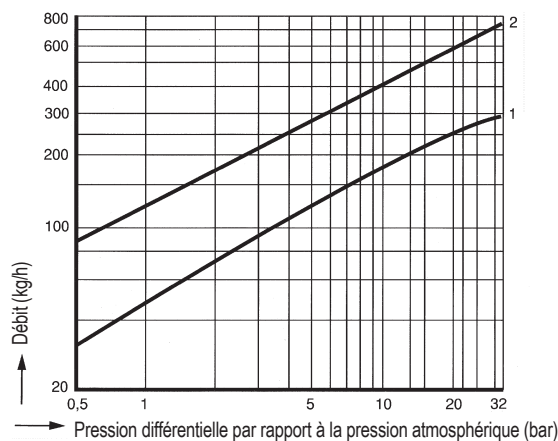
Ce diagramme montre le débit d'évacuation maximal pour les types.

Courbe 1:

Débit de passage maxi. de condensat chaud.

Courbe 2:

Débit max. de condensat froid à 20°C.



Dimensions et poids		Types de raccordement					
		Manchons taraudés			pour extrémité à compression (PN16)		
Diamètre nominal	(pouce)	1/4	3/8	1/2	1/2	3/4	1
L*	(mm)	50	50	50	65	65	65
D1	(mm)	45	45	45	45	45	45
G	(pouce)	1/4	3/8	1/2	--	--	--
HEX	(mm)	27	27	27	--	--	--
Poids env.	(kg)	0,3	0,3	0,3	0,32	0,32	0,4

* Longueur face à face selon fiche technique du catalogue ou demande du client (selon faisabilité, à confirmer)

Nomenclature

Pos.	Désignation	Fig. 55.615
1	Corps	X5CrNi18-10, 1.4301
2	Filtre	X5CrNi18-10, 1.4301
4	Capsule à membrane (Membrane / Capsule)	Hastelloy / X5CrNi18-10, 1.4301
5	Clip	X10CrNi18-8, 1.4310

Il faut tenir compte des indications et des restrictions de la réglementation technique!

Les instructions de service peuvent être demandées par téléphone au +49 (0)5207 / 994-0 ou par télécopie au +49 (0)5207 / 994-158 ou -159.

Purgeur thermostatique à capsule entrebride (Acier inoxydable)

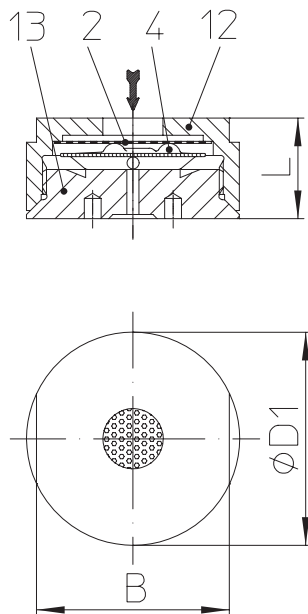


Fig. 619...6

- Purgeur thermostatique avec capsule anticorrosion et antibélier
- Avec filtre interne
- Construction compacte
- Corps en acier inox
- Position de montage au choix
- Conception optimisée pour montage plus rapide
- Entretien aisé grâce à une construction sans joint
- Capsules au choix:

Capsule No. 1 - pour évacuation du condensat à une température proche de la température de saturation - seulement utilisable jusqu'à 5 bar de pression amont

Capsule No. 2 - pour un sous-refroidissement de condensat d'env. 10K (Standard)

Capsule No. 3 - pour un sous-refroidissement de condensat d'env. 30K

Capsule No. 4 - pour un sous-refroidissement de condensat d'env. 40K - seulement utilisable jusqu'à 16 bar de pression amont, particulièrement adapté au traçage vapeur à basse et moyenne pression

Limites d'utilisation

Fig. 55.619	PN40 - 1.4305
Pression de service PS (bar(eff))	21
Température d'entrée TS (°C)	300
Pression différentielle admissible ΔPMX (bar):	21
pour type:	R21

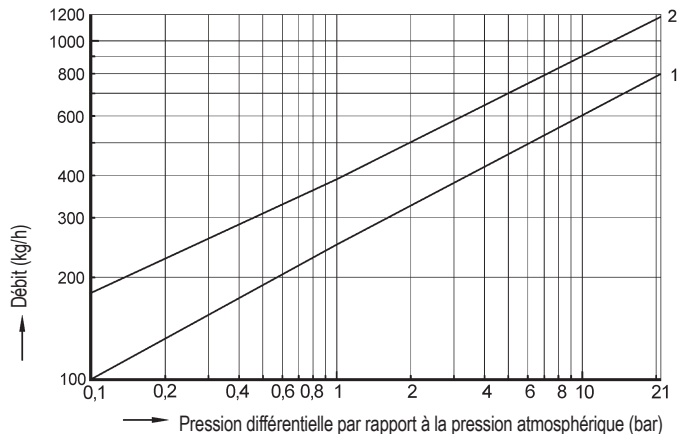
Types de raccordement

Entretoise ...6	PN40 selon DIN 2501
-----------------	---------------------

Autres types de raccordement sur demande.

Pour ANSI consulter la fiche technique CONA®M-ANSI

Diagramme de débit



Ce diagramme montre le débit d'évacuation maximal pour les types.

Courbe 1:

Débit maxi. De condensat chaud pour les capsules N° 1, 2, 3 et 4.

Courbe 2:

Débit max. de condensat froid à 20°C.

Dimensions et poids		Types de raccordement		
		Entretoise		
Diamètre nominal	(mm)	15	20	25
L*	(mm)	25	31,5	35
D1	(mm)	53	63	72
B	(mm)	46	56	65
Poids env.	(kg)	0,45	0,65	0,85

* Longueur face à face selon fiche technique du catalogue ou demande du client (selon faisabilité, à confirmer)

Nomenclature

Pos.	Désignation	Fig. 55.619
2	Filtre *	X5CrNi18-10, 1.4301
4	Capsule à membrane (Membrane / Capsule) *	Hastelloy / X5CrNi18-10, 1.4301
12	Partie supérieure du corps	X8CrNiS18-9, 1.4305
13	Partie inférieure du corps	X8CrNiS18-9, 1.4305

* Pièce de rechange

Il faut tenir compte des indications et des restrictions de la réglementation technique!

Les instructions de service peuvent être demandées par téléphone au +49 (0)5207 / 994-0 ou par télécopie au +49 (0)5207 / 994-158 ou -159.

Indications concernant le soudage

Joint de soudage selon DIN 2559

Les matériaux utilisés pour nos robinets à souder sont:

1.0460	P250GH selon DIN EN 10222-2
1.0401	C15 selon DIN 17210
1.5415	16Mo3 selon DIN EN 10028
1.4541	X6CrNiTi18-10 selon DIN EN 10088
1.4021+QT	X20Cr13+QT selon DIN EN 10088

En raison de notre expérience en la matière, nous vous recommandons d'utiliser un procédé de soudage par faisceau d'électrons lors du soudage des robinets ou filtres aux tuyauteries ou entre eux

Compte tenu de la diversité de composition et d'épaisseur des matériaux des purgeurs et des tuyauteries, le soudage au chalumeau risque de provoquer plus de défauts que le soudage à l'arc (tapures de trempe, structure à gros grains) si les conditions ne sont pas optimales.

Pour les purgeurs avec une longueur face à face de 95 mm, il faut absolument démonter l'organe de fermeture (bilame) avant le soudage à la tuyauterie. Ce dernier pourra être remonté après refroidissement à la température ambiante.

Pour les purgeurs avec exécution à manchons à souder, montage seulement au soudage à l'arc (méthode de soudage 111 selon DIN EN 24063).

Si les opérations étaient effectuées sur des produits encore sous garantie par des personnes autres que le fabricant ou non autorisées par ce dernier, la prétention de garantie serait alors annulée!

Critères de sélection:

- | | |
|---------------------------------------|---|
| - Pression vapeur | - Type de raccordement |
| - Contre-pression | - Organe de fermeture |
| - Débit de condensat | - Matériau |
| - Diamètre nominal/ Pression nominale | - Type d'application et de montage, emplacement |

Exemple de commande:

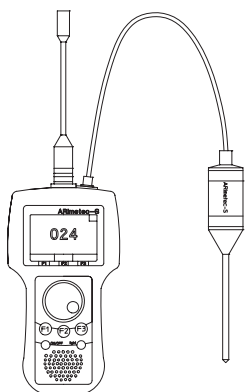
=> Purgeur thermostatique à capsule CONA® M,
Fig. 610, PN40, DN15, 1.0460, Capsule N° 2, à brides, Longueur face à face 150 mm

Dimensions en mm resp. pouce
Poids en kg
1 bar $\hat{=}$ 10 ⁵ Pa $\hat{=}$ 0,1 MPa
Kvs en m ³ /h
1 bar $\hat{=}$ 14,5 psi
1 pouce $\hat{=}$ 25,4 mm

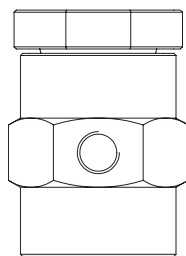
Dimensions standard des brides

Brides selon DIN 2501

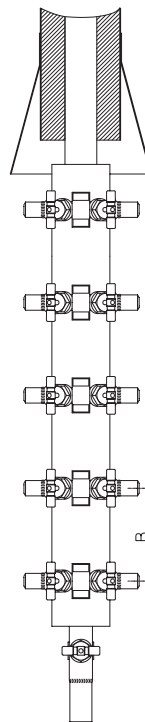
DN		(mm)	15	20	25	32	40	50
PN16	ØD	(mm)	95	105	115	140	150	165
PN16	ØK	(mm)	65	75	85	100	110	125
PN16	n x Ød	(mm)	4 x 14	4 x 14	4 x 14	4 x 18	4 x 18	4 x 18
PN40	ØD	(mm)	95	105	115	140	150	165
PN40	ØK	(mm)	65	75	85	100	110	125
PN40	n x Ød	(mm)	4 x 14	4 x 14	4 x 14	4 x 18	4 x 18	4 x 18



Contrôleur multifonction ARImetec[®]-S

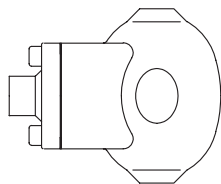


Casse-vide Fig. 655

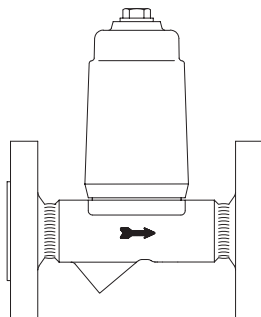


Clarinette de récupération (B = 160 mm), de distribution vapeur (B = 120 mm)

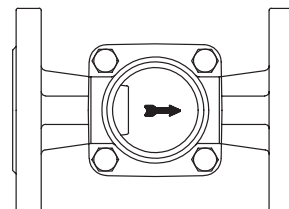
CODI[®]S avec étanchéité à presse-étoupe Fig. 671/672;
CODI[®]B avec étanchéité à soufflet, sans entretien Fig. 675/676



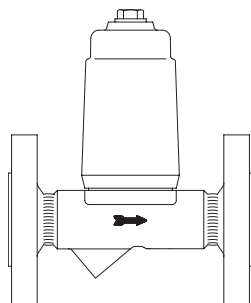
Purgeur de gaz sur réseaux liquides
Fig. 656



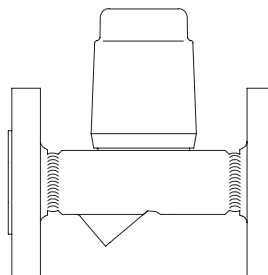
Limiteur de température de sortie condensat
Fig. 645/647



Indicateur de débit
Fig. 660/661



Limiteur de température de retour Fig. 650



Purgeur de démarrage Fig. 665

(pour des informations plus précises concernant les accessoires: voir fiche technique correspondante.)