

ARI-Clapet de non-retour, à étanchéité métal/métal

**ARI-Clapet de non-retour -**

**Corps droit à brides**

- TRB 801 Annexe II N°45 (sauf EN-JL1040)
- TA - Luft TÜV essai n° 922-9204866

Fonte grise  
Fonte à graphite sphéroïdal  
Acier moulé  
**Fig. 003/303**

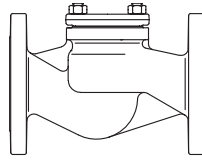

Page 2

**ARI-Clapet de non-retour -**

**Corps droit à brides**

- TRB 801 Annexe II N°45
- TA - Luft TÜV essai n° 922-9204866

Acier forgé  
**Fig. 003**

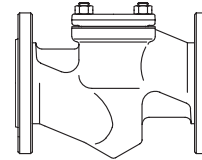

Page 3

**ARI-Clapet de non-retour -**

**Corps droit à brides**

- TRB 801 Annexe II N°45
- TA - Luft TÜV essai n° 922-9204866

Acier inoxydable  
**Fig. 003**

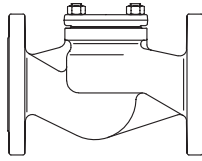

Page 4

**ARI-Clapet de non-retour -**

**Corps équerre à brides**

- TRB 801 Annexe II N°45 (sauf EN-JL1040)
- TA - Luft TÜV essai n° 922-9204866

Fonte grise  
Fonte à graphite sphéroïdal  
Acier moulé  
**Fig. 004/304**

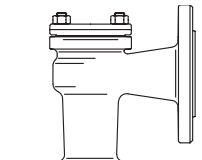

Page 5

**ARI-Clapet de non-retour -**

**Corps droit avec embouts à souder**

- TRB 801 Annexe II N°45
- TA - Luft TÜV essai n° 922-9204866

Acier forgé  
**Fig. 030**

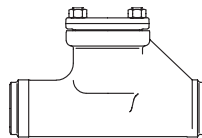

Page 6

**ARI-Clapet de non-retour -**

**Corps droit avec embouts à souder**

- TRB 801 Annexe II N°45
- TA - Luft TÜV essai n° 922-9204866

Acier moulé  
**Fig. 030**

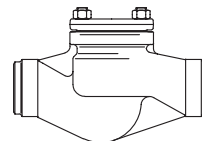

Page 7

**ARI-Clapet de non-retour -**

**Siège incliné à brides**

- TRB 801 Annexe II N°45
- TA - Luft TÜV essai n° 922-9204866

Acier inoxydable  
**Fig. 039**

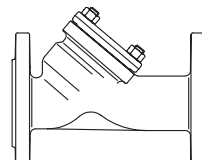

Page 8

**ARI-Clapet de non-retour -**

**Siège incliné avec embouts à souder**

- TRB 801 Annexe II N°45
- TA - Luft TÜV essai n° 922-9204866

Acier moulé  
**Fig. 063**

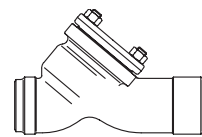

Page 9

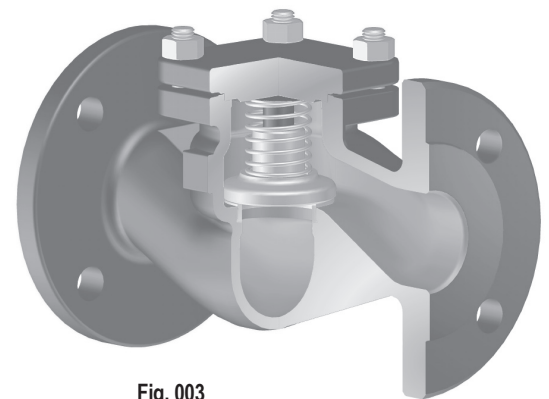

Fig. 003

**Caractéristiques:**

- Clapet massif en acier inoxydable
- Bague de siège massive en acier inoxydable
- Ressort de rappel en acier inoxydable
- Guidage précis du clapet

**Clapet anti-retour à passage droit avec brides (Fonte grise, Fonte à graphite sphéroïdal, Acier moulé)**

Figure	Pression nominale	Matériau	Diamètre nominal
10.003	PN6	EN-JL1040	DN15-200
12.003 / 12.303	PN16	EN-JL1040	DN15-300
22.003 / 22.003	PN16	EN-JS1049	DN15-350
23.003 / 23.303	PN25	EN-JS1049	DN15-150
34.003 / 34.303	PN25	1.0619+N	DN15-500
35.003 / 35.303	PN40	1.0619+N	DN15-500

Pression de tarage/de réponse 0,1 bar

**Fig. 303: Organes internes en RG/MS:**

CuZn35Ni3Mn2AlPb, CW710R indice 02

CuSn10-Cu, CC480K indice 03

(température de service max.: 225°C, No. de code selon DIN 86251)

Test: • TA - Luft TÜV essai n° 922-9204866

**Extrait de domaines d'utilisation possibles**

Industrie, technologie de centrales électriques, installations d'épuration des gaz de fumée, installations de vapeur, usines de traitement, construction navale, construction d'installations technologiques, etc.

(autres domaines d'utilisation sur demande)

**Extrait de fluides de débit possibles**

Vapeurs, gaz, liquides, etc.

(autres fluides de débit sur demande)

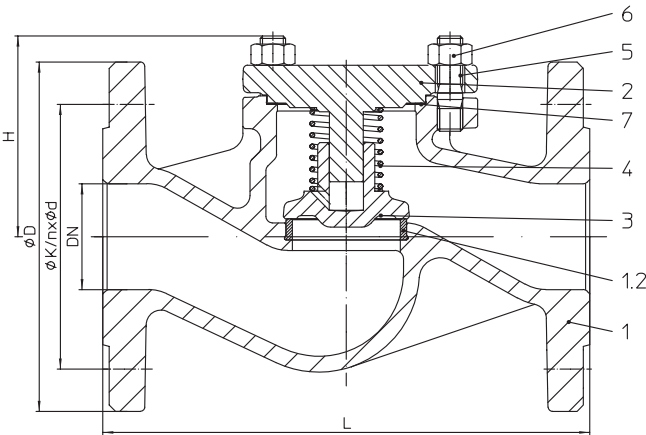
**Nomenclature**

Pos.	Désignation	Fig. 10/12.003	Fig. 10/12.303	Fig. 22/23.003	Fig. 22/23.303	Fig. 34./35.003	Fig. 34./35.303
1	Corps	EN-JL1040, EN-GJL-250		EN-JS1049, EN-GJS-400-18U-LT		GP240GH+N, 1.0619+N	
1.2	Bague de siège	DN ≤50: X20Cr13+QT, 1.4021+QT DN >50: G19 9 Nb Si, 1.4551	CuSn10-Cu, CC480K indice 03	DN ≤50: X20Cr13+QT, 1.4021+QT DN >50: G19 9 Nb Si, 1.4551	CuSn10-Cu, CC480K indice 03	DN ≤50: X20Cr13+QT, 1.4021+QT DN >50: G19 9 Nb Si, 1.4551	CuSn10-Cu, CC480K indice 03
2	Couvercle	EN-JL1040, EN-GJL-250		EN-JS1049, EN-GJS-400-18U-LT		GP240GH+N, 1.0619+N	
3	Clapet *	DN ≤200: X20Cr13+QT, 1.4021+QT DN >200: P265 GH, 1.0425 / G19 9 Nb Si, 1.4551	CuZn35Ni3Mn2AlPb, CW710R indice 02 CuSn10-Cu, CC480K indice 03	DN ≤200: X20Cr13+QT, 1.4021+QT DN >200: P265 GH, 1.0425 / G19 9 Nb Si, 1.4551	CuZn35Ni3Mn2AlPb, CW710R indice 02 CuSn10-Cu, CC480K indice 03	DN ≤200: X20Cr13+QT, 1.4021+QT DN >200: P265 GH, 1.0425 / G19 9 Nb Si, 1.4551	CuZn35Ni3Mn2AlPb, CW710R indice 02 CuSn10-Cu, CC480K indice 03
4	Ressort de pression	X10CrNi18-8, 1.4310		X10CrNi18-8, 1.4310			
5	Vis hexagonale	5.6		--			
5	Goujon fileté	--		25CrMo4, 1.7218			
6	Ecrous hexagonaux	--		C35E, 1.1181			
7	Joint plat *	Graphite pur (avec âme en acier inoxydable, CrNi)					

\* Pièce de rechange

Il faut tenir compte des indications et des restrictions de la réglementation technique!

Les instructions de service peuvent être demandées par téléphone au +49 (0)5207 / 994-0 ou par télécopie au +49 (0)5207 / 994-158 ou -159.

Les robinets ARI en EN-JL1040 ne sont pas agréés pour une utilisation dans les installations selon TRD 110.

Il existe une autorisation de fabrication selon TRB 801 n° 45. (EN-JL1040 n'est pas autorisé selon TRB 801 n° 45)

Le domaine d'utilisation de la robinetterie relève de la responsabilité de l'installateur ou de l'exploitant de l'installation.

**Dimensions**

	DN	15	20	25	32	40	50	65	80	100	125	150	200	250	300	350	400	500
L	(mm)	130	150	160	180	200	230	290	310	350	400	480	600	730	850	980	1100	1350
H	(mm)	70	70	80	80	85	95	110	130	155	165	215	285	325	365	420	430	530
Valeur Kvs	(m³/h)	5,7	7,8	11,8	17,9	27,5	48,0	77,6	109	168	251	389	664	1017	1446	2042	2725	4167
Valeur Zeta	--	2,5	4,2	4,5	5,2	5,4	4,3	4,7	5,5	5,7	6,2	5,3	5,8	6,0	6,2	5,7	5,5	5,7

Valeur zéta ... avec marge de tolérance résultant du calcul de la valeur du Kv selon VDI/VDE 2173.

Dimensions standard des brides voir page 11

Longueur face à face FTF série 1 selon DIN EN 558 (DN500: Longueur face à face selon norme d'usine ARI)

**Poids**

No. de figure	DN	15	20	25	32	40	50	65	80	100	125	150	200	250	300	350	400	500
10.003 / 303	(kg)	2,4	2,9	3,5	4,8	6,4	8,2	12,2	18,6	27	42	67	112	--	--	--	--	--
12.003 / 303	(kg)	2,4	3	3,8	5,7	7,4	10,3	15,2	20,4	31	49	69	132	198	278	--	--	--
22.003 / 303	(kg)	3,5	4	5	6	8	11	16	21	31	49	69	132	198	278	383	--	--
23.003 / 303	(kg)	3,5	4	5	6	8	11	16	21	32	51	70	--	--	--	--	--	--
34.003 / 303	(kg)	3,8	4,9	5,9	7,1	10,4	12,3	22,7	28,5	40	64	90	160	222	337	461	709	989
35.003 / 303	(kg)	3,8	4,9	5,9	7,1	10,4	12,3	22,7	28,5	40	64	90	170	240	374	508	786	1044

**Clapet anti-retour à passage droit avec brides (Acier forgé)**

Figure	Pression nominale	Matériau	Diamètre nominal
45.003	PN40	1.0460	DN15-50
Pression de tarage/de réponse 0,1 bar			
Test: • TA - Luft TÜV essai n° 922-9204866			

**Extrait de domaines d'utilisation possibles**

Industrie, technologie de centrales électriques, installations d'épuration des gaz de fumée, installations de vapeur, usines de traitement, construction navale, construction d'installations technologiques, etc.  
(autres domaines d'utilisation sur demande)

**Extrait de fluides de débit possibles**

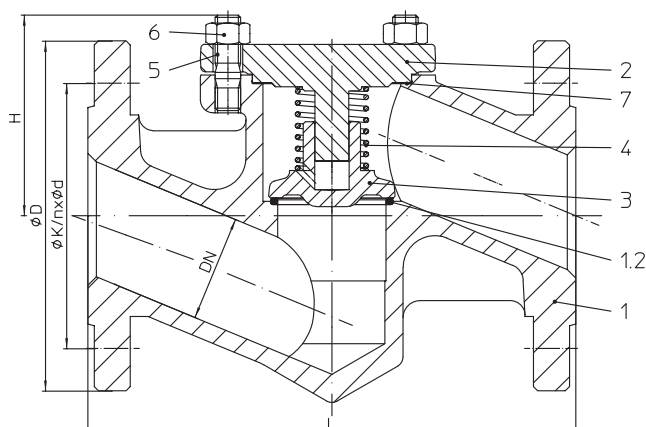
Vapeurs, gaz, liquides, etc.  
(autres fluides de débit sur demande)

**Nomenclature**

Pos.	Désignation	Fig. 34./35.003
1	Corps	P250 GH, 1.0460
1.2	Bague de siège	G19 9 Nb Si, 1.4551
2	Couvercle	P250 GH, 1.0460
3	Clapet *	X20Cr13+QT, 1.4021+QT
4	Ressort de pression	X10CrNi18-8, 1.4310
5	Goujon fileté	25CrMo4, 1.7218
6	Ecrous hexagonaux	C35E, 1.1181
7	Joint plat *	Graphite pur (avec âme en acier inoxydable, CrNi)

\* Pièce de rechange

Il faut tenir compte des indications et des restrictions de la réglementation technique!

Les instructions de service peuvent être demandées par téléphone au +49 (0)5207 / 994-0 ou par télécopie au +49 (0)5207 / 994-158 ou -159.

Les robinets ARI en EN-JL1040 ne sont pas agréés pour une utilisation dans les installations selon TRD 110.

Il existe une autorisation de fabrication selon TRB 801 n° 45

Le domaine d'utilisation de la robinetterie relève de la responsabilité de l'installateur ou de l'exploitant de l'installation.

**Dimensions**

	DN	15	20	25	32	40	50
L	(mm)	130	150	160	180	200	230
H	(mm)	87	89	97	103	95	95
Valeur Kvs	(m³/h)	3,3	5,5	9,2	15	29,3	36
Valeur Zeta	--	7,4	8,4	7,4	7,4	4,8	7,7

Valeur zéta ... avec marge de tolérance résultant du calcul de la valeur du Kv selon VDI/VDE 2173.

Dimensions standard des brides voir page 11

Longueur face à face FTF série 1 selon DIN EN 558

**Poids**

No. de figure	DN	15	20	25	32	40	50
45.003	(kg)	3,2	4,5	4,6	7,3	9,5	12

**Clapet anti-retour à passage droit avec brides (Acier inoxydable)**

Figure	Pression nominale	Matériau	Diamètre nominal
52.003	PN16	1.4408	DN65-200
54.003	PN25	1.4408	DN15-200
55.003	PN40	1.4408	DN15-200

Pression de tarage/de réponse 0,1 bar  
 Test: • TA - Luft TÜV essai n° 922-9204866

**Extrait de domaines d'utilisation possibles**

Usines de traitement, industrie chimique, technologie des hôpitaux, technologie des procédés industriels, installations d'eau industrielle, installations utilisant des fluides agressifs, etc. (autres domaines d'utilisation sur demande)

**Extrait de fluides de débit possibles**

Eau industrielle, fluides agressifs, etc. (autres fluides de débit sur demande)

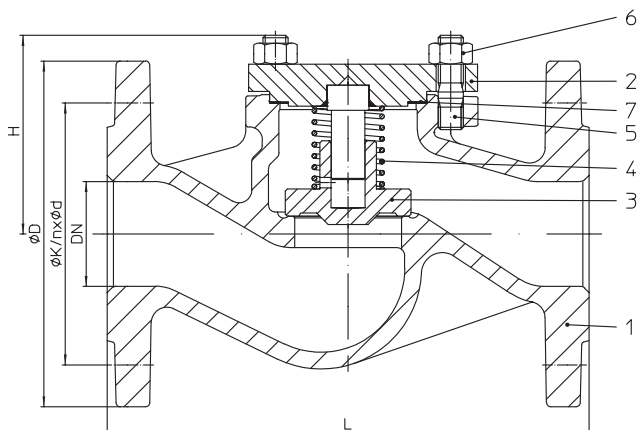
**Nomenclature**

Pos.	Désignation	Fig. 52./54./55.003
1	Corps	GX5CrNiMo19-11-2, 1.4408
2	Couvercle	X6CrNiMoTi17-12-2, 1.4571
3	Clapet *	X6CrNiMoTi17-12-2, 1.4571
4	Ressort de pression	X10CrNi18-8, 1.4310
5	Goujon fileté	A4-70
6	Ecrous hexagonaux	A4
7	Joint plat *	Graphite pur (avec âme en acier inoxydable, CrNi)

\* Pièce de rechange

Il faut tenir compte des indications et des restrictions de la réglementation technique!

Les instructions de service peuvent être demandées par téléphone au +49 (0)5207 / 994-0 ou par télécopie au +49 (0)5207 / 994-158 ou -159.

Les robinets ARI en EN-JL1040 ne sont pas agréés pour une utilisation dans les installations selon TRD 110.

Il existe une autorisation de fabrication selon TRB 801 n° 45

Le domaine d'utilisation de la robinetterie relève de la responsabilité de l'installateur ou de l'exploitant de l'installation.

**Dimensions**

	DN	15	20	25	32	40	50	65	80	100	125	150	200	250	300	350	400	500	
L	(mm)	130	150	160	180	200	230	290	310	350	400	480	600	sur demande					
H	(mm)	70	70	80	80	85	95	110	130	155	165	215	285						
Valeur Kvs	(m³/h)	5,7	7,8	11,8	17,9	27,5	48,0	77,6	109	168	251	389	664						
Valeur Zeta	--	2,5	4,2	4,5	5,2	5,4	4,3	4,7	5,5	5,7	6,2	5,3	5,8						

Valeur zéta ... avec marge de tolérance résultant du calcul de la valeur du Kv selon VDI/VDE 2173. Dimensions standard des brides voir page 11

Longueur face à face FTF série 1 selon DIN EN 558

**Poids**

No. de figure	DN	15	20	25	32	40	50	65	80	100	125	150	200	250	300	350	400	500	
52.003	(kg)	--	--	--	--	--	--	22,5	28,5	38	61	87	154	sur demande					
54.003	(kg)	3,8	4,9	5,9	7,1	10	12	22,5	28,5	40	64	90	160						
55.003	(kg)	3,8	4,9	5,9	7,1	10	12	22,5	28,5	40	64	90	170						

**Clapet anti-retour à corps équerre avec brides (Fonte grise, Fonte à graphite sphéroïdal, Acier moulé)**

Figure	Pression nominale	Matériau	Diamètre nominal
12.004 / 12.304	PN16	EN-JL1040	DN15-300
22.004 / 22.304	PN16	EN-JS1049	DN15-350
23.004 / 23.304	PN25	EN-JS1049	DN15-150
34.004 / 34.304	PN25	1.0619+N	DN15-500
35.004 / 35.304	PN40	1.0619+N	DN15-500

Pression de tarage/de réponse 0,1 bar

**Fig. 304: Organes internes en RG/MS:**

CuZn35Ni3Mn2AlPb, CW710R indice 02

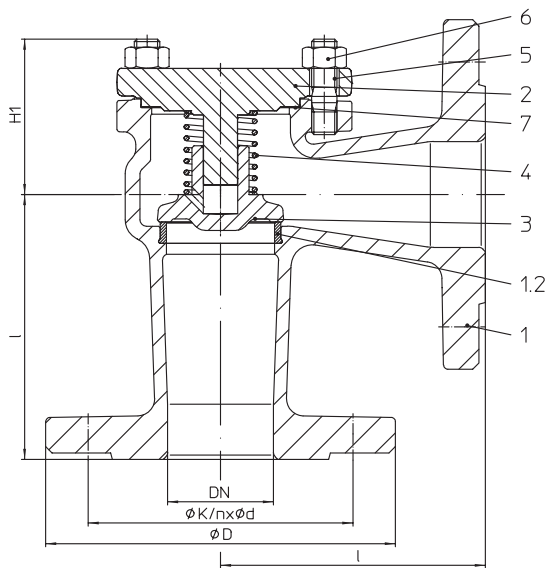
CuSn10-Cu, CC480K indice 03

(température de service max.: 225°C, No. de code selon DIN 86251)

Test: • TA - Luft TÜV essai n° 922-9204866

**Extrait de domaines d'utilisation possibles**

Industrie, technologie de centrales électriques, installations d'épuration des gaz de fumée, installations de vapeur, usines de traitement, construction navale, construction d'installations technologiques, etc.

(autres domaines d'utilisation sur demande)

**Extrait de fluides de débit possibles**

Vapeurs, gaz, liquides, etc.

(autres fluides de débit sur demande)

**Nomenclature**

Pos.	Désignation	Fig. 10./12.003	Fig. 10./12.303	Fig. 22./23.003	Fig. 22./23.303	Fig. 34./35.003	Fig. 34./35.303
1	Corps	EN-JL1040, EN-GJL-250		EN-JS1049, EN-GJS-400-18U-LT		GP240GH+N, 1.0619+N	
1.2	Bague de siège	DN ≤50: X20Cr13+QT, 1.4021+QT DN >50: G19 9 Nb Si, 1.4551	CuSn10-Cu, CC480K indice 03	DN ≤50: X20Cr13+QT, 1.4021+QT DN >50: G19 9 Nb Si, 1.4551	CuSn10-Cu, CC480K indice 03	DN ≤50: X20Cr13+QT, 1.4021+QT DN >50: G19 9 Nb Si, 1.4551	CuSn10-Cu, CC480K indice 03
2	Couvercle	EN-JL1040, EN-GJL-250		EN-JS1049, EN-GJS-400-18U-LT		GP240GH+N, 1.0619+N	
3	Clapet *	DN ≤200: X20Cr13+QT, 1.4021+QT DN >200: P265 GH, 1.0425 / G19 9 Nb Si, 1.4551	CuSn10-Cu, CC480K indice 03	DN ≤200: X20Cr13+QT, 1.4021+QT DN >200: P265 GH, 1.0425 / G19 9 Nb Si, 1.4551	CuSn10-Cu, CC480K indice 03	DN ≤200: X20Cr13+QT, 1.4021+QT DN >200: P265 GH, 1.0425 / G19 9 Nb Si, 1.4551	CuSn10-Cu, CC480K indice 03
4	Ressort de pression	X10CrNi18-8, 1.4310		X10CrNi18-8, 1.4310			
5	Vis hexagonale	5.6		--			
5	Goujon fileté	--		25CrMo4, 1.7218			
6	Ecrous hexagonaux	--		C35E, 1.1181			
7	Joint plat *	Graphite pur (avec âme en acier inoxydable, CrNi)					

\* Pièce de rechange

Il faut tenir compte des indications et des restrictions de la réglementation technique!

Les instructions de service peuvent être demandées par téléphone au +49 (0)5207 / 994-0 ou par télécopie au +49 (0)5207 / 994-158 ou -159.

Les robinets ARI en EN-JL1040 ne sont pas agréés pour une utilisation dans les installations selon TRD 110.

Il existe une autorisation de fabrication selon TRB 801 n° 45. (EN-JL1040 n'est pas autorisé selon TRB 801 n° 45)

Le domaine d'utilisation de la robinetterie relève de la responsabilité de l'installateur ou de l'exploitant de l'installation.

**Dimensions**

	DN	15	20	25	32	40	50	65	80	100	125	150	200	250	300	350	400	500
l	(mm)	90	95	100	105	115	125	145	155	175	200	225	275	325	375	425	475	525
H1	(mm)	40	35	45	45	55	60	65	95	105	120	150	195	220	240	300	310	380
Valeur Kvs	(m³/h)	4,8	8,5	13	22	34	53	88	138	216	331	469	832	1315	1876	2553	3406	5207
Valeur Zeta	--	3,5	3,5	3,7	3,5	3,5	3,6	3,7	3,4	3,4	3,6	3,7	3,7	3,6	3,7	3,7	3,5	3,7

Valeur zéta ... avec marge de tolérance résultant du calcul de la valeur du Kv selon VDI/VDE 2173.

Dimensions standard des brides voir page 11

Longueur face à face CTF série 8 selon DIN EN 558 (DN500: Longueur face à face selon norme d'usine ARI)

**Poids**

No. de figure	DN	15	20	25	32	40	50	65	80	100	125	150	200	250	300	350	400	500
12.004 / 304	(kg)	3	3,5	4	6	8	10	14	19	25	45	70	112	179	248	345	--	--
22.004 / 304	(kg)	3	3,5	4	6	8	10	14	19	25	45	70	112	179	248	345	--	--
23.004 / 304	(kg)	3	3,5	4,1	6	8	10	14	20	29	49	73	sur demande					
34.004 / 304	(kg)	4,2	4,9	5	7,6	10	12	24,5	28,5	42	55	90	145	170	225	383	623	870
35.004 / 304	(kg)	4,2	4,9	5	7,6	10	12	24,5	28,5	42	55	90	155	188	262	430	700	925

**Clapet anti-retour à passage droit avec embouts à souder (Acier forgé)**

Figure	Pression nominale	Matériau	Diamètre nominal
45.030	PN40	1.0460	DN15-50
Pression de tarage/de réponse 0,1 bar			
Embouts à souder selon DIN EN 12627 - 4 (cf. page 10)			
Test: • TA - Luft TÜV essai n° 922-9204866			

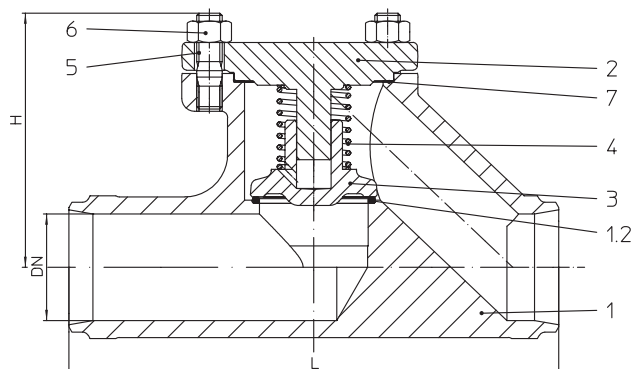
**Extrait de domaines d'utilisation possibles**

Industrie, technologie de centrales électriques, installations d'épuration des gaz de fumée, installations de vapeur, usines de traitement, construction navale, construction d'installations technologiques, etc.  
(autres domaines d'utilisation sur demande)

**Extrait de fluides de débit possibles**

Vapeurs, gaz, liquides, etc.  
(autres fluides de débit sur demande)

**Nomenclature**

Pos.	Désignation	Fig. 35.030
1	Corps	P250 GH, 1.0460
1.2	Bague de siège	G19 9 Nb Si, 1.4551
2	Couvercle	P250 GH, 1.0460
3	Clapet *	X20Cr13+QT, 1.4021+QT
4	Ressort de pression	X10CrNi18-8, 1.4310
5	Goujon fileté	25CrMo4, 1.7218
6	Ecrous hexagonaux	C35E, 1.1181
7	Joint plat *	Graphite pur (avec âme en acier inoxydable, CrNi)

\* Pièce de rechange

Il faut tenir compte des indications et des restrictions de la réglementation technique!

Les instructions de service peuvent être demandées par téléphone au +49 (0)5207 / 994-0 ou par télécopie au +49 (0)5207 / 994-158 ou -159.

Les robinets ARI en EN-JL1040 ne sont pas agréés pour une utilisation dans les installations selon TRD 110.

Il existe une autorisation de fabrication selon TRB 801 n° 45

Le domaine d'utilisation de la robinetterie relève de la responsabilité de l'installateur ou de l'exploitant de l'installation.

**Dimensions**

	DN	15	20	25	32	40	50
L	(mm)	130	150	160	180	200	230
H	(mm)	70	70	80	80	85	95
Valeur Kvs	(m³/h)	3,3	5,5	9,2	15	29,3	36
Valeur Zeta	--	7,4	8,4	7,4	7,4	4,8	7,7

Valeur zéta ... avec marge de tolérance résultant du calcul de la valeur du Kv selon VDI/VE 2173.

Longueur face à face ETE série 1 selon DIN EN 12982

**Poids**

No. de figure	DN	15	20	25	32	40	50
45.030	(kg)	3	3,9	4,6	5,3	8,5	9,7

**Clapet anti-retour à passage droit avec embouts à souder (Acier moulé)**

Figure	Pression nominale	Matériau	Diamètre nominal
35.030	PN40	1.0619+N	DN65-300
Pression de tarage/de réponse 0,1 bar			
<b>Embouts à souder selon DIN EN 12627 - 4 (cf. page 10)</b>			
alternatif: DN65-200 avec embouts à souder ferrés en acier P235GH			
Test: • TA - Luft TÜV essai n° 922-9204866			

**Extrait de domaines d'utilisation possibles**

Industrie, technologie de centrales électriques, installations d'épuration des gaz de fumée, installations de vapeur, usines de traitement, construction navale, construction d'installations technologiques, etc.  
(autres domaines d'utilisation sur demande)

**Extrait de fluides de débit possibles**

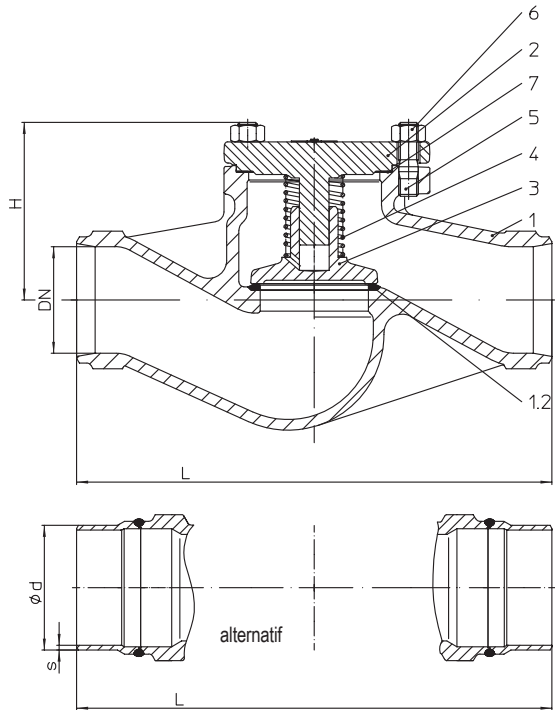
Vapeurs, gaz, liquides, etc.  
(autres fluides de débit sur demande)

**Nomenclature**

Pos.	Désignation	Fig. 35.030
1	Corps	GP240GH+N, 1.0619+N
1.2	Bague de siège	DN ≤50: X20Cr13+QT, 1.4021+QT DN >50: G19 9 Nb Si, 1.4551
2	Couvercle	GP240GH+N, 1.0619+N
3	Clapet *	DN ≤200: X20Cr13+QT, 1.4021+QT DN >200: P265 GH, 1.0425 / G19 9 Nb Si, 1.4551
4	Ressort de pression	X10CrNi18-8, 1.4310
5	Goujon fileté	25CrMo4, 1.7218
6	Ecrous hexagonaux	C35E, 1.1181
7	Joint plat *	Graphite pur (avec âme en acier inoxydable, CrNi)

\* Pièce de rechange

Il faut tenir compte des indications et des restrictions de la réglementation technique!

Les instructions de service peuvent être demandées par téléphone au +49 (0)5207 / 994-0 ou par télécopie au +49 (0)5207 / 994-158 ou -159.

Les robinets ARI en EN-JL1040 ne sont pas agréés pour une utilisation dans les installations selon TRD 110.

Il existe une autorisation de fabrication selon TRB 801 n° 45 )

Le domaine d'utilisation de la robinetterie relève de la responsabilité de l'installateur ou de l'exploitant de l'installation.

**Dimensions**

	DN	15	20	25	32	40	50	65	80	100	125	150	200	250	300
L	(mm)	130	150	160	180	200	230	290	310	350	400	480	600	730	850
H	(mm)	70	70	80	80	85	95	110	130	155	165	215	285	325	365
Valeur Kvs	(m³/h)	5,7	7,8	11,8	17,9	27,5	48	77,6	109	168	251	389	664	1017	1446
Valeur Zeta	--	2,5	4,2	4,5	5,2	5,4	4,3	4,7	5,5	5,7	6,2	5,3	5,8	6	6,2

Valeur zéta ... avec marge de tolérance résultant du calcul de la valeur du Kv selon VDI/VDE 2173.

Longueur face à face ETE série 1 selon DIN EN 12982

**Poids**

No. de figure	DN	65	80	100	125	150	200	250	300
35.030	(kg)	19,2	24	34	56	80	152	222	300

**Clapet anti-retour à siège incliné avec brides (Acier inoxydable)**

Figure	Pression nominale	Matériau	Diamètre nominal
55.039	PN40	1.4408	DN15-200
Pression de tarage/de réponse 0,1 bar			
Test: • TA - Luft TÜV essai n° 922-9204866			

**Extrait de domaines d'utilisation possibles**

Usines de traitement, industrie chimique, technologie des hôpitaux, technologie des procédés industriels, installations d'eau industrielle, installations utilisant des fluides agressifs, etc. (autres domaines d'utilisation sur demande)

**Extrait de fluides de débit possibles**

Eau industrielle, fluides agressifs, etc. (autres fluides de débit sur demande)

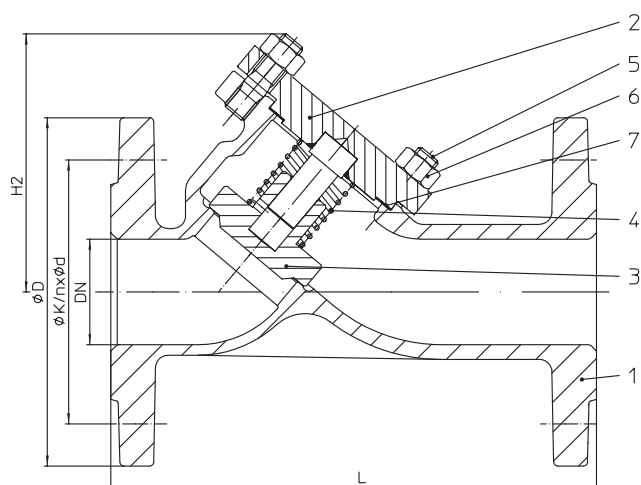
**Nomenclature**

Pos.	Désignation	Fig. 55.039
1	Corps	GX5CrNiMo19-11-2, 1.4408
2	Couvercle	X6CrNiMoTi17-12-2, 1.4571
3	Clapet *	X6CrNiMoTi17-12-2, 1.4571
4	Ressort de pression	X10CrNi18-8, 1.4310
5	Goujon fileté	A4-70
6	Ecrous hexagonaux	A4
7	Joint plat *	Graphite pur (avec âme en acier inoxydable, CrNi)

\* Pièce de rechange

Il faut tenir compte des indications et des restrictions de la réglementation technique!

Les instructions de service peuvent être demandées par téléphone au +49 (0)5207 / 994-0 ou par télécopie au +49 (0)5207 / 994-158 ou -159.

Les robinets ARI en EN-JL1040 ne sont pas agréés pour une utilisation dans les installations selon TRD 110.

Il existe une autorisation de fabrication selon TRB 801 n° 45

Le domaine d'utilisation de la robinetterie relève de la responsabilité de l'installateur ou de l'exploitant de l'installation.

**Dimensions**

	DN	15	20	25	32	40	50	65	80	100	125	150	200
L	(mm)	130	150	160	180	200	230	290	310	350	400	480	600
H2	(mm)	75	75	90	90	110	110	135	160	200	245	300	390
Valeur Kvs	(m³/h)	6,7	8,5	14,9	18,8	33	50,9	78,5	124	181	302	450	791
Valeur Zeta	--	1,8	3,5	2,8	4,7	3,8	3,9	4,6	4,3	4,9	4,3	4	4,1

Valeur zéta ... avec marge de tolérance résultant du calcul de la valeur du Kv selon VDI/VDE 2173.

Dimensions standard des brides voir page 11

Longueur face à face FTF série 1 selon DIN EN 558

**Poids**

No. de figure	DN	15	20	25	32	40	50	65	80	100	125	150	200
55.039	(kg)	3,1	3,8	5	7	8,4	11	15,5	22	31	45	68	135

**Clapet anti-retour à siège incliné avec embouts à souder (Acier moulé)**

Figure	Pression nominale	Matériau	Diamètre nominal
35.063	PN40	1.0619+N	DN15-250
Pression de tarage/de réponse 0,1 bar			
Embouts à souder selon DIN EN 12627 - 4 (cf. page 10)			
Test: • TA - Luft TÜV essai n° 922-9204866			

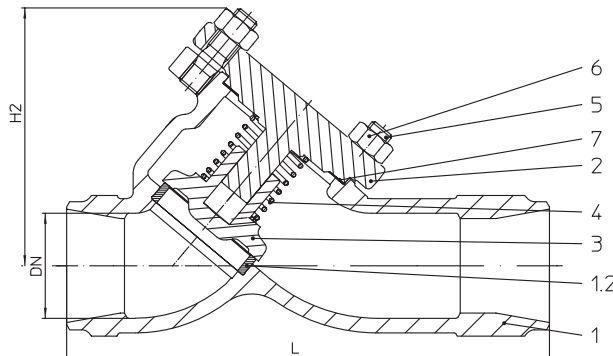
**Extrait de domaines d'utilisation possibles**

Industrie, technologie de centrales électriques, installations d'épuration des gaz de fumée, installations de vapeur, usines de traitement, construction navale, construction d'installations technologiques, etc.  
(autres domaines d'utilisation sur demande)

**Extrait de fluides de débit possibles**

Vapeurs, gaz, liquides, etc.  
(autres fluides de débit sur demande)

**Nomenclature**

Pos.	Désignation	Fig. 35.063
1	Corps	GP240GH+N, 1.0619+N
1.2	Bague de siège	DN ≤50: X20Cr13+QT, 1.4021+QT DN >50: G19 9 Nb Si, 1.4551
2	Couvercle	GP240GH+N, 1.0619+N
3	Clapet *	DN ≤200: X20Cr13+QT, 1.4021+QT DN >200: P265 GH, 1.0425 / G19 9 Nb Si, 1.4551
4	Ressort de pression	X10CrNi18-8, 1.4310
5	Goujon fileté	25CrMo4, 1.7218
6	Ecrous hexagonaux	C35E, 1.1181
7	Joint plat *	Graphite pur (avec âme en acier inoxydable, CrNi)

\* Pièce de rechange

Il faut tenir compte des indications et des restrictions de la réglementation technique!

Les instructions de service peuvent être demandées par téléphone au +49 (0)5207 / 994-0 ou par télécopie au +49 (0)5207 / 994-158 ou -159.

Les robinets ARI en EN-JL1040 ne sont pas agréés pour une utilisation dans les installations selon TRD 110.

Il existe une autorisation de fabrication selon TRB 801 n° 45 )

Le domaine d'utilisation de la robinetterie relève de la responsabilité de l'installateur ou de l'exploitant de l'installation.

**Dimensions**

	DN	15	20	25	32	40	50	65	80	100	125	150	200	250	300
L	(mm)	130	150	160	180	200	230	290	310	350	400	480	600	730	sur demande
H2	(mm)	75	75	90	90	110	110	135	160	200	245	300	390	470	
Valeur Kvs	(m³/h)	6,7	8,5	14,9	18,8	33	50,9	78,5	124	181	302	450	791	1230	
Valeur Zeta	--	1,8	3,5	2,8	4,7	3,8	3,9	4,6	4,3	4,9	4,3	4	4,1	4,1	

Valeur zéta ... avec marge de tolérance résultant du calcul de la valeur du Kv selon VDI/VDE 2173.

Longueur face à face ETE série 1 selon DIN EN 12982

**Poids**

No. de figure	DN	15	20	25	32	40	50	65	80	100	125	150	200	250	300
35.063	(kg)	2,3	2,4	3,1	3,4	4,5	5,7	9,8	13,3	20	25,5	43,8	140	162	sur dem.

L = Longueur face à face

Déport des extrémités selon DIN EN 25817

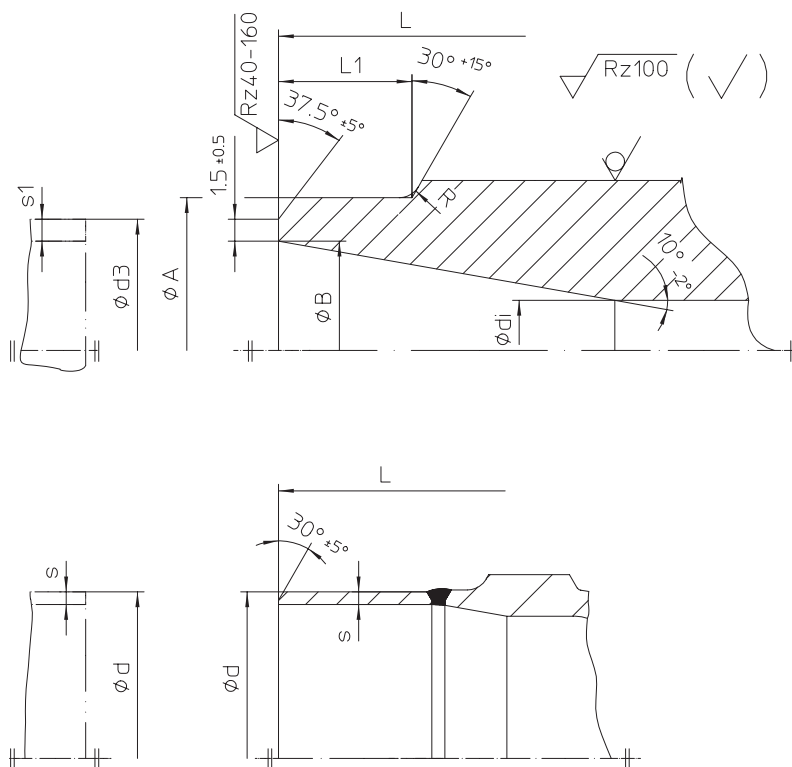

### Embouts à souder selon DIN EN 12627-4

	DN	15	20	25	32	40	50	65	80	100	125	150	200	250	300	350	400
L	(mm)	130	150	160	180	200	230	290	310	350	400	480	600	730	850	980	1100
ØA	(mm)	22	28	35	44	50	62	77	91	117	144	172	223	278	329	362	413
ØB	(mm)	17,3	22,3	28,5	37,2	43,1	53,9	68,9	80,9	104,3	130,7	157,1	204,9	257,0	307,9	338,0	384,4
Ødi	(mm)	15	20	25	32	40	50	65	80	100	125	150	200	250	300	330	375
R	(mm)	3	3	3	3	3	3	3	3	3	3	3	5	5	5	5	5
L1	(mm)	10	10	10	10	10	10	10	12	14	18	20	20	25	33	45	45
Ød3	(mm)	21,3	26,9	33,7	42,4	48,3	60,3	76,1	88,9	114,3	139,7	168,3	219,1	273,0	323,9	355,6	406,4
s1	(mm)	2,0	2,3	2,6	2,6	2,6	3,2	3,6	4,0	5,0	4,5	5,6	7,1	8,0	8,0	8,8	11,0

### Embouts ferrés en acier P235GH (Raccordement du tuyau à bride à souder)

	DN	15	20	25	32	40	50	65	80	100	125	150	200	250	300	350	400
Ød	(mm)	--	--	--	--	--	--	76,1	88,9	114,3	139,7	168,3	219,1	--	--	--	--
Øs	(mm)	--	--	--	--	--	--	2,9	3,2	3,6	4,0	4,5	6,3	--	--	--	--

### Longueur face à face selon DIN EN 12982 ETE-1

### Embouts à souder selon DIN EN 12627-4

### Rainure de soudage selon DIN EN 29692 indice 1.3.3

Les matériaux utilisés pour nos robinets à souder sont:  
GP240GH+N, 1.0619+N selon DIN EN 10213-2,  
P250 GH, 1.0460 selon DIN EN 10222-2.

Le matériau utilisé pour nos embouts ferrés (DN 65-200) est l'acier P235GH selon DIN EN 10216-2.

En raison de notre expérience en la matière, nous vous recommandons d'utiliser un procédé de soudage par faisceau d'électrons lors du soudage des robinets ou filtres aux tuyauteries ou entre eux

Comme métal d'apport, il faut utiliser des électrodes basiques de la composition appropriée.

Eviter le soudage au chalumeau.

Compte tenu de la diversité de composition et d'épaisseur des matériaux des purgeurs et des tuyauteries, le soudage au chalumeau risque de provoquer plus de défauts que le soudage à l'arc (tapures de trempe, structure à gros grains) si les conditions ne sont pas optimales.

**Dimensions standard des brides**

Brides selon DIN EN 1092-1 / -2 (Alésages de bride/ tolérances d'épaisseur sel. DIN 2533/2544/2545)

DN		(mm)	15	20	25	32	40	50	65	80	100	125	150	200	250	300	350	400	500
PN6	ØD	(mm)	80	90	100	120	130	140	160	190	210	240	265	320	--	--	--	--	--
PN6	ØK	(mm)	55	65	75	90	100	110	130	150	170	200	225	280	--	--	--	--	--
PN6	n x Ød	(mm)	4x11	4x11	4x11	4x14	4x14	4x14	4x14	4x18	4x18	8x18	8x18	8x18	--	--	--	--	--
PN16	ØD	(mm)	95	105	115	140	150	165	185	200	220	250	285	340	405	460	520	580	715
PN16	ØK	(mm)	65	75	85	100	110	125	145	160	180	210	240	295	355	410	470	525	650
PN16	n x Ød	(mm)	4x14	4x14	4x14	4x18	4x18	4x18	4x18	8x18	8x18	8x18	8x22	12x22	12x26	12x26	16x26	16x30	20x33
PN25	ØD	(mm)	95	105	115	140	150	165	185	200	235	270	300	360	425	485	555	620	730
PN25	ØK	(mm)	65	75	85	100	110	125	145	160	190	220	250	310	370	430	490	550	660
PN25	n x Ød	(mm)	4x14	4x14	4x14	4x18	4x18	4x18	8x18	8x18	8x22	8x26	8x26	12x26	12x30	16x30	16x33	16x36	20x36
PN40	ØD	(mm)	95	105	115	140	150	165	185	200	235	270	300	375	450	515	580	660	755
PN40	ØK	(mm)	65	75	85	100	110	125	145	160	190	220	250	320	385	450	510	585	670
PN40	n x Ød	(mm)	4x14	4x14	4x14	4x18	4x18	4x18	8x18	8x18	8x22	8x26	8x26	12x30	12x33	16x33	16x36	16x39	20x42

**Tableau: pressions/températures selon DIN EN 1092-2**

Matériau	PN		-60°C à <-10°C	-10°C à 120°C	150°C	200°C	250°C	300°C	350°C	400°C	450°C
EN-JL1040	6	bar	--	6	5,4	4,8	4,2	3,6	--	--	--
EN-JL1040	16	bar	--	16	14,4	12,8	11,2	9,6	--	--	--
EN-JS1049	16	bar	sur demande	16	15,5	14,7	13,9	12,8	11,2	--	--
EN-JS1049	25	bar	sur demande	25	24,3	23	21,8	20	17,5	--	--

**Tableau: pressions/températures selon DIN EN 1092-1**

Matériau	PN		-60°C à <-10°C	-10°C à 50°C	100°C	150°C	200°C	250°C	300°C	350°C	400°C	450°C
1.0619+N	25	bar	18,7	25	23,3	21,7	19,4	17,8	16,1	15	14,4	13,9
1.0619+N	40	bar	30	40	37,3	34,7	30,2	28,4	25,8	24	23,1	22,2
1.0460	25	bar	18,7	25	23,3	21,7	19,4	17,8	16,1	15	14,4	10
1.0460	40	bar	30	40	37,3	34,7	30,2	28,4	25,8	24	23,1	16
1.4408	16	bar	16	16	14,9	13,5	12,4	11,7	11	10,7	10,2	--
1.4408	25	bar	25	25	23,3	21,1	19,4	18,3	17,2	16,7	16	--
1.4408	40	bar	40	40	37,3	33,8	31,1	29,3	27,6	26,7	25,6	--

Des valeurs intermédiaires des pressions de service maxi. admissibles ne doivent être calculées par interpolation linéaire entre la valeur de température immédiatement inférieure et supérieure.

\* Vis et écrous en A4-70 (à températures dessous -10°C)

**Lors de la commande, prière d'indiquer:**

- Le numéro de figure
- Pression nominale
- Diamètre nominal
- Les versions spéciales ou les accessoires éventuels

**Exemple:**

Figure 35.003; pression nominale PN40; diamètre nominal DN 100.

Dimensions en mm  
 Poids en kg  
 1 bar  $\hat{=}$  10<sup>5</sup> Pa  $\hat{=}$  0,1 MPa  
 Kvs en m<sup>3</sup>/h

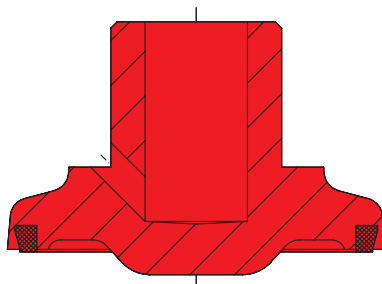

Clapet avec insert en matériau souple  
Température de service maximale 200 °C avec dispositif d'étanchéité souple PTFE + 25% carbone

### Clapet de non-retour avec amortisseur

Pour exécution avec clapet libre dans des cas particuliers, tels que de fortes turbulences d'écoulement, les vannes doivent être utilisés avec amortisseur:

- lorsque les clapets de non-retour sont montés directement sur une pompe centrifuge;
- en aval (derrière) de stations de réduction de pression;
- en aval (derrière) de raccords coudés;
- lorsque le type de construction est très compact;
- en cas d'absence de compensateurs;
- lorsque la pompe n'est pas montée sur des amortisseurs de vibrations;
- en cas d'absence de section d'apaisement de l'écoulement (amortissement);
- en cas d'absence d'une conduite de dérivation de démarrage;
- lorsque le diamètre choisi est trop grand .

### Description fonctionnelle

L'interstice annulaire entre tenon et alésage du clapet empêche tout reflux brusque du liquide hors du clapet.

