

Robinet à soupape d'arrêt à soufflet, étanchéité métal/métal, sans entretien

**ARI-FABA® LongLife -
Corps droit à brides**

- TA - Luft TÜV essai n° 088-945053
- TRB 801 Annexe II N°45

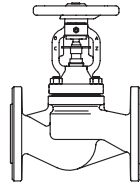

Acier inoxydable
1.4408

Fig. 046

Page 2

**ARI-FABA® LongLife -
Siège incliné à brides**

- TA - Luft TÜV essai n° 088-945053
- TRB 801 Annexe II N°45

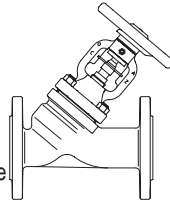

Acier inoxydable
1.4408

Fig. 069

Page 3

ARI-FABA® LongLife -

Siège incliné avec embouts à souder

- TA - Luft TÜV essai n° 088-945053
- TRB 801 Annexe II N°45

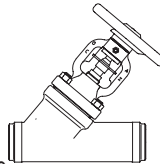

Acier inoxydable
1.4571/1.4439

Fig. 066

DN15-50

Page 4

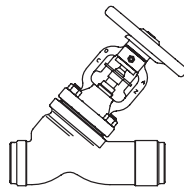

Acier inoxydable
1.4581/1.4439

Fig. 066

DN65-200

Page 5

FABA®
LONG LIFE

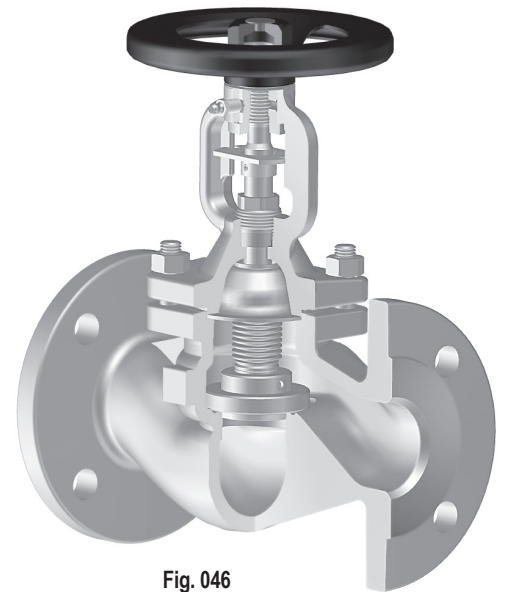
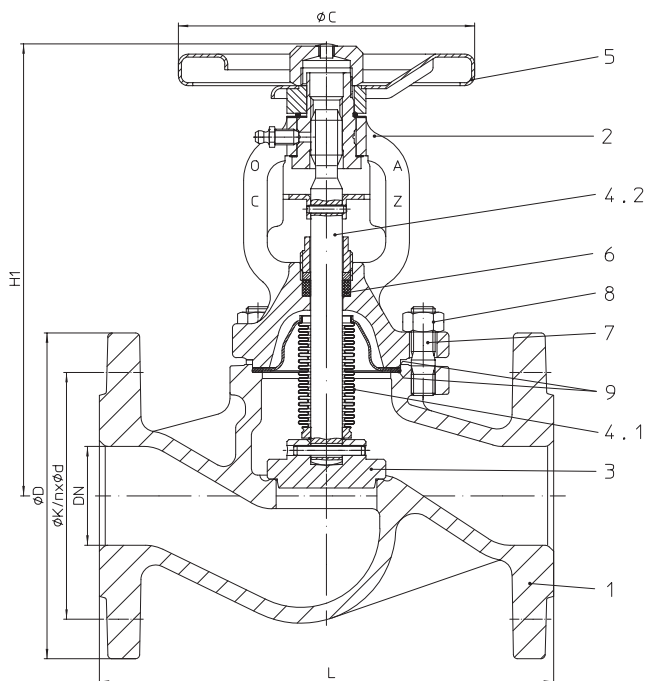

Fig. 046

Pour les versions standard en fonte / acier forgé
consulter la fiche technique
„FABA® Long Life“
Pour ANSI
consulter la fiche technique
„ARI-FABA®-ANSI LongLife“

Caractéristiques:

- Soufflet à double paroi
- Fig. 046/069: DN 15-100 clapet d'étranglement
- Fig. 066: Clapet avec siège à portée conique (en option Clapet de régulation)
- DN 15- 80 tige à pas fin
- Graisseur servant de dispositif de blocage
- Chapeau à arcade dissipant la chaleur
- Etanchéité soufflet/tige
- Presse-étoupe de sécurité
- Indicateur de position amovible de série
- Volant non montant
- Dispositif anti-rotation amovible pour chaque diamètre nominal
- Tige à filetage extérieur
- Tige à filetage roulé

Robinet à soupape d'arrêt à passage droit avec brides et soufflet (Acier inoxydable 1.4408)

No. de figure	Pression nominale	Matériau	Diamètre nominal
52.046	PN16	1.4408	DN15-200
62.046	PN16	1.4408 Corps / 1.0619+N Couvercle	DN15-200
54.046	PN25	1.4408	DN200
64.046	PN25	1.4408 Corps / 1.0619+N Couvercle	DN200
55.046	PN40	1.4408	DN15-150
65.046	PN40	1.4408 Corps / 1.0619+N Couvercle	DN15-150

Test: • TA - Luft TÜV essai n° 088-945053

Lors de pressions différentielles élevées - clapet d'équilibrage nécessaire! (cf. page 7)

 DN15-100: clapet d'étranglement de série
 (pour max. perm. ΔP voir annexe: Courbes caractéristiques de débit)

Extrait de domaines d'utilisation possibles

Usines de traitement, industrie chimique, technologie des hôpitaux, technologie des procédés industriels, installations d'eau industrielle, installations utilisant des fluides agressifs, etc. (autres domaines d'utilisation sur demande)

Extrait de fluides de débit possibles

 Eau industrielle, fluides agressifs, etc.
 (autres fluides de débit sur demande)

Nomenclature

Pos.	Désignation	Fig. 52.046 / Fig. 54.046 / Fig. 55.046	Fig. 62.046 / Fig. 64.046 / Fig. 65.046
1	Corps	GX5CrNiMo19-11-2, 1.4408 moulé	
2	Chapeau à arcade	≤ DN80: X6CrNiMoTi17 12 2, 1.4571 > DN80: G-X 5 CrNiMoNb 19-11-2, 1.4581	≤ DN80: P250GH, 1.0460 > DN80: GP240GH+N, 1.0619+N
3	Clapet *	X6CrNiMoTi17 12 2, 1.4571	
4.1	Soufflet d'étanchéité *	X6CrNiMoTi17 12 2, 1.4571	
4.2	Tige *	X6CrNiMoTi17 12 2, 1.4571	
5	Volant	≤DN150: St (revêtement WEMA-Kor 2000) / >DN150: EN-JL1040, EN-GJL-250 (revêtement WEMA-Kor 2000)	≤DN150: St (revêtement époxy) / >DN150: EN-JL1040, EN-GJL-250 (revêtement époxy)
6	Bague de garniture *	Graphite pur	
7	Goujon fileté	A4-70	25CrMo4, 1.7218
8	Ecrous hexagonaux	A4	C35E, 1.1181
9	Joint plat *	Graphite pur (avec âme en acier inoxydable, CrNi)	

* Pièce de rechange

Il faut tenir compte des indications et des restrictions de la réglementation technique!

Les instructions de service peuvent être demandées par téléphone au +49 (0)5207 / 994-0 ou par télécopie au +49 (0)5207 / 994-158 ou -159.

Il existe une autorisation de fabrication selon TRB 801 n° 45

Le domaine d'utilisation de la robinetterie relève de la responsabilité de l'installateur ou de l'exploitant de l'installation.

Dimensions

	DN	15	20	25	32	40	50	65	80	100	125	150	200
L	(mm)	130	150	160	180	200	230	290	310	350	400	480	600
H1	(mm)	205	205	210	210	225	230	245	265	365	395	425	550
ØC (PN16/25)	(mm)	126	126	126	126	150	150	175	175	225	300	400	520
ØC (PN40)	(mm)	126	126	126	126	150	150	175	225	300	300	400	520
Course	(mm)	6	6	8	8	13	13	16	20	25	32	40	50
Valeur Kvs	(m³/h)	4,7	7,4	11,2	18,3	29,3	44,2	73,2	112,2	173	288	410	725
Valeur Zeta	--	3,5	4,5	4,8	4,8	4,6	4,9	5,1	5	5,1	4,5	4,6	4,6

Valeur zéta ... avec marge de tolérance résultant du calcul de la valeur du Kv selon VDI/VDE 2173.

Dimensions standard des brides voir page 9

Longueur face à face FTF série 1 selon DIN EN 558-1

Poids

No. de figure	DN	15	20	25	32	40	50	65	80	100	125	150	200
52. / 54. / 62.046	(kg)	4,3	4,8	6,3	7,3	10,3	12,6	19	25	33	53	71	144
55. / 64. / 65.046	(kg)	4,3	4,8	6,3	7,3	10,3	12,6	19	26	35	56	74	144

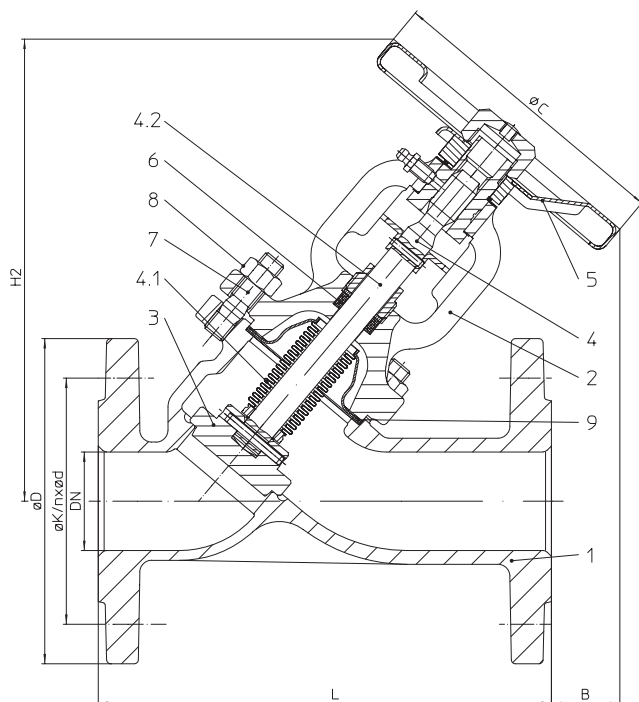
Robinet à soupape d'arrêt à siège incliné avec brides et soufflet (Acier inoxydable 1.4408)

No. de figure	Pression nominale	Matériau	Diamètre nominal
52.069	PN16	1.4408	DN15-200
62.069	PN16	1.4408 Corps / 1.0619+N Couverture	DN15-200
54.069	PN25	1.4408	DN200
64.069	PN25	1.4408 Corps / 1.0619+N Couverture	DN200
55.069	PN40	1.4408	DN15-150
65.069	PN40	1.4408 Corps / 1.0619+N Couverture	DN15-150

Test: • TA - Luft TÜV essai n° 088-945053

Lors de pressions différentielles élevées - clapet d'équilibrage nécessaire! (cf. page 7)

DN15-100: clapet d'étranglement de série
(pour max. perm. ΔP voir annexe: Courbes caractéristiques de débit)

Extrait de domaines d'utilisation possibles

Usines de traitement, industrie chimique, technologie des hôpitaux, technologie des procédés industriels, installations d'eau industrielle, installations utilisant des fluides agressifs, etc. (autres domaines d'utilisation sur demande)

Extrait de fluides de débit possibles

Eau industrielle, fluides agressifs, etc. (autres fluides de débit sur demande)

Nomenclature

Pos.	Désignation	Fig. 52.069 / Fig. 54.069 / Fig. 55.069	Fig. 62.069 / Fig. 64.069 / Fig. 65.069
1	Corps	GX5CrNiMo19-11-2, 1.4408 moulé	
2	Chapeau à arcade	≤ DN80: X6CrNiMoTi17 12 2, 1.4571 > DN80: G-X 5 CrNiMoNb 19-11-2, 1.4581	≤ DN80: P250GH, 1.0460 > DN80: GP240GH+N, 1.0619+N
3	Clapet *	X6CrNiMoTi17 12 2, 1.4571	
4.1	Soufflet d'étanchéité *	X6CrNiMoTi17 12 2, 1.4571	
4.2	Tige *	X6CrNiMoTi17 12 2, 1.4571	
5	Volant	≤DN150: St (revêtement WEMA-Kor 2000) / >DN150: EN-JL1040, EN-GJL-250 (revêtement WEMA-Kor 2000)	≤DN150: St (revêtement époxy) / >DN150: EN-JL1040, EN-GJL-250 (revêtement époxy)
6	Bague de garniture *	Graphite pur	
7	Goujon fileté	A4-70	25CrMo4, 1.7218
8	Ecrous hexagonaux	A4	C35E, 1.1181
9	Joint plat *	Graphite pur (avec âme en acier inoxydable, CrNi)	

* Pièce de rechange

Il faut tenir compte des indications et des restrictions de la réglementation technique!

Les instructions de service peuvent être demandées par téléphone au +49 (0)5207 / 994-0 ou par télécopie au +49 (0)5207 / 994-158 ou -159.

Il existe une autorisation de fabrication selon TRB 801 n° 45

Le domaine d'utilisation de la robinetterie relève de la responsabilité de l'installateur ou de l'exploitant de l'installation.

Dimensions

	DN	15	20	25	32	40	50	65	80	100	125	150	200
L	(mm)	130	150	160	180	200	230	290	310	350	400	480	600
H2	(mm)	195	195	205	205	235	235	265	295	380	415	480	615
ØC (PN16/25)	(mm)	126	126	126	126	150	150	175	175	225	300	400	520
ØC (PN40)	(mm)	126	126	126	126	150	150	175	225	300	300	400	520
B	(mm)	95	70	70	55	65	35	15	50	120	100	90	140
Course	(mm)	6	6	8	8	13	13	16	20	25	32	40	50
Valeur Kvs	(m³/h)	5,7	6,8	12,7	16,8	35,8	47,7	77	107	174	279	406	709
Valeur Zeta	--	2,5	5,5	3,4	5,9	3,2	4,4	4,8	5,8	5,3	5	4,2	4,7

Valeur zéta ... avec marge de tolérance résultant du calcul de la valeur du Kv selon VDI/VDE 2173.

Dimensions standard des brides voir page 9

Longueur face à face FTF série 1 selon DIN EN 558-1

Poids

No. de figure	DN	15	20	25	32	40	50	65	80	100	125	150	200
52. / 54. / 62.069	(kg)	4	4,5	5,4	6,5	8,5	11,7	16	21,7	31,1	43,5	62	133
55. / 64. / 65.069	(kg)	4	4,5	5,4	6,5	8,5	11,7	16	21,7	31,1	43,5	62	133

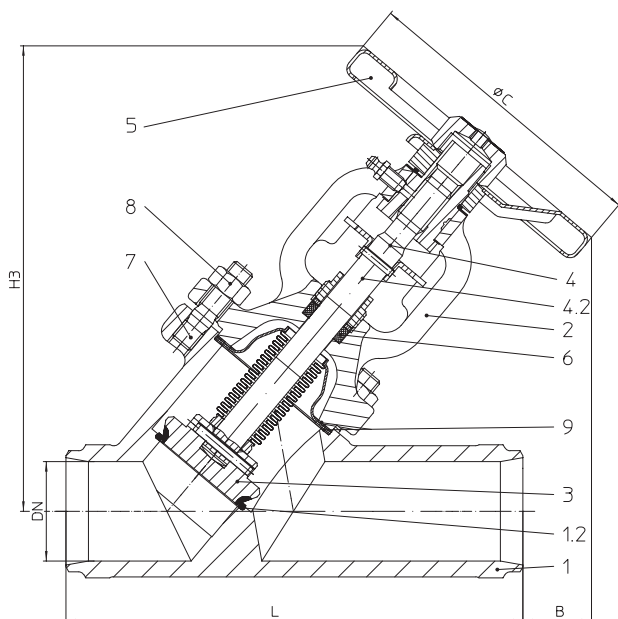
Robinet à soupape d'arrêt à siège incliné avec embouts à souder et soufflet (Acier inoxydable 1.4571/1.4439)

No. de figure	Pression nominale	Matériau	Diamètre nominal
55.066...60	PN40	1.4571	DN15-50
55.066...63	PN40	1.4439	DN15-50
Diamètres plus grands (corps moulé) voir page 5			
Embouts à souder selon DIN EN 12627 - 4 (cf. page 6)			
Test: • Marque du composant (repère sur la bride d'entrée) TÜ.A/TÜV.AR.186-00 • TA - Luft TÜV essai n° 088-945053			
Lors de pressions différentielles élevées - clapet d'équilibrage nécessaire! (cf. page 7)			
Clapet avec siège à portée conique stellité de série			

Extrait de domaines d'utilisation possibles

Usines de traitement, industrie chimique, technologie des hôpitaux, technologie des procédés industriels, installations d'eau industrielle, installations utilisant des fluides agressifs, etc. (autres domaines d'utilisation sur demande)

Extrait de fluides de débit possibles

Eau industrielle, fluides agressifs, etc. (autres fluides de débit sur demande)

Nomenclature

Pos.	Désignation	Fig. 55.066...60	55.066...63
1	Corps	6CrNiMoTi17-12-2, 1.4571 forgé	X2CrNiMoN17-13-5, 1.4439 forgé
1.2	Bague de siège	Stellit 21	
2	Chapeau à arcade	X6CrNiMoTi17-12-2, 1.4571 forgé	X2CrNiMoN17-13-5, 1.4439 forgé
3	Clapet *	X6CrNiMoTi17 12 2, 1.4571 / Stellit 6	X2CrNiMoN17-13-5, 1.4439 / Stellit 21
4.1	Soufflet d'étanchéité *	X6CrNiMoTi17 12 2, 1.4571	Hastelloy C-276
4.2	Tige *	X6CrNiMoTi17 12 2, 1.4571	X2CrNiMoN17-13-5, 1.4439
5	Volant	St (revêtement époxy)	
6	Bague de garniture *	Graphite pur	
7	Goujon fileté	A2-70	
8	Ecrous hexagonaux	A2	
9	Joint plat *	Graphite pur (avec âme en acier inoxydable, CrNi)	

* Pièce de rechange

Il faut tenir compte des indications et des restrictions de la réglementation technique!

Les instructions de service peuvent être demandées par téléphone au +49 (0)5207 / 994-0 ou par télécopie au +49 (0)5207 / 994-158 ou -159.

Il existe une autorisation de fabrication selon TRB 801 n° 45

Le domaine d'utilisation de la robinetterie relève de la responsabilité de l'installateur ou de l'exploitant de l'installation.

Dimensions

	DN	15	20	25	32	40	50
L	(mm)	130	150	160	180	200	230
H3	(mm)	205	205	210	210	235	235
ØC	(mm)	126	126	126	126	150	150
B	(mm)	95	70	70	55	65	35
Course	(mm)	6	6	8	8	13	13
Valeur Kvs	(m³/h)	4,23	6,97	9,83	13	28,2	35
Valeur Zeta	--	4,5	5,3	6,5	9,9	5,2	8,2

Valeur zéta ... avec marge de tolérance résultant du calcul de la valeur du Kv selon VDI/VDE 2173.

Longueur face à face ETE série 1 selon DIN EN 12982

Poids

No. de figure	DN	15	20	25	32	40	50
55.066	(kg)	3,2	3,6	4	4,8	6,8	8,5

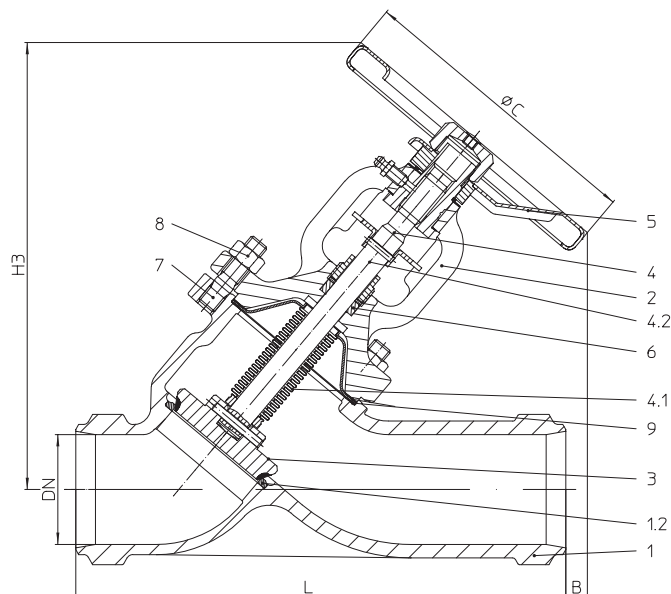
Robinet à soupape d'arrêt à siège incliné avec embouts à souder et soufflet (Acier inoxydable 1.4581/1.4439)

No. de figure	Pression nominale	Matériau	Diamètre nominal
54.066...60	PN25	1.4581	DN200
55.066...60	PN40	1.4581	DN65-150
54.066...63	PN25	1.4439	DN200
55.066...63	PN40	1.4439	DN65-150
Diamètre nominaux plus petits (corps forgé) voir page 4			
Embouts à souder selon DIN EN 12627 - 4 (cf. page 6)			
Test: • Marque du composant (repère sur la bride d'entrée) TÜ.A/TÜV.AR.186-00 • TA - Luft TÜV essai n° 088-945053			
Lors de pressions différentielles élevées - clapet d'équilibrage nécessaire! (cf. page 7)			
Clapet avec siège à portée conique stellité de série			

Extrait de domaines d'utilisation possibles

Usines de traitement, industrie chimique, technologie des hôpitaux, technologie des procédés industriels, installations d'eau industrielle, installations utilisant des fluides agressifs, etc. (autres domaines d'utilisation sur demande)

Extrait de fluides de débit possibles

Eau industrielle, fluides agressifs, etc. (autres fluides de débit sur demande)

Nomenclature

Pos.	Désignation	Fig. 55.066...60	55.066...63
1	Corps	G-X5CrNiMoN19-11-2, 1.4581 moulé	G-X3CrNiMoN17-13-5, 1.4439 moulé
1.2	Bague de siège	Stellit 21	
2	Chapeau à arcade	DN 65 - 80: X6CrNiMoTi17-12-2, 1.4571 forgé DN 100 - 200: G-X5CrNiMoN19-11-2, 1.4581 moulé	DN 65 - 80: X2CrNiMoN17-13-5, 1.4439 forgé DN 100 - 200: G-X3CrNiMoN17-13-5, 1.4439 moulé
3	Clapet *	X6CrNiMoTi17 12 2, 1.4571 / Stellit 6	X2CrNiMoN17-13-5, 1.4439 / Stellit 21
4.1	Soufflet d'étanchéité *	X6CrNiMoTi17 12 2, 1.4571	Hastelloy C-276
4.2	Tige *	X6CrNiMoTi17 12 2, 1.4571	X2CrNiMoN17-13-5, 1.4439
5	Volant	≤DN150: St (revêtement époxy) / >DN150: EN-JL1040, EN-GJL-250 (revêtement époxy)	
6	Bague de garniture *	Graphite pur	
7	Goujon fileté	A2-70	
8	Ecrous hexagonaux	A2	
9	Joint plat *	Graphite pur (avec âme en acier inoxydable, CrNi)	

* Pièce de rechange

Il faut tenir compte des indications et des restrictions de la réglementation technique!

Les instructions de service peuvent être demandées par téléphone au +49 (0)5207 / 994-0 ou par télécopie au +49 (0)5207 / 994-158 ou -159.

Il existe une autorisation de fabrication selon TRB 801 n° 45

Le domaine d'utilisation de la robinetterie relève de la responsabilité de l'installateur ou de l'exploitant de l'installation.

Dimensions

	DN	65	80	100	125	150	200
L	(mm)	290	310	350	400	480	600
H3	(mm)	265	295	425	455	510	650
ØC (PN25)	(mm)	--	--	--	--	--	520
ØC (PN40)	(mm)	175	225	300	300	400	--
B	(mm)	15	50	120	100	90	140
Course	(mm)	16	20	25	32	40	50
Valeur Kvs	(m³/h)	97,6	121,2	189,8	327,6	444	895
Valeur Zeta	--	2,8	4,8	4,3	3,6	3,6	2,9

Valeur zéta ... avec marge de tolérance résultant du calcul de la valeur du Kv selon VDI/VDE 2173.

Longueur face à face ETE série 1 selon DIN EN 12982

Poids

No. de figure	DN	65	80	100	125	150	200
54. / 55.066	(kg)	10	13,6	32	45	66	135

L = Longueur face à face

Déport des extrémités selon DIN EN 25817

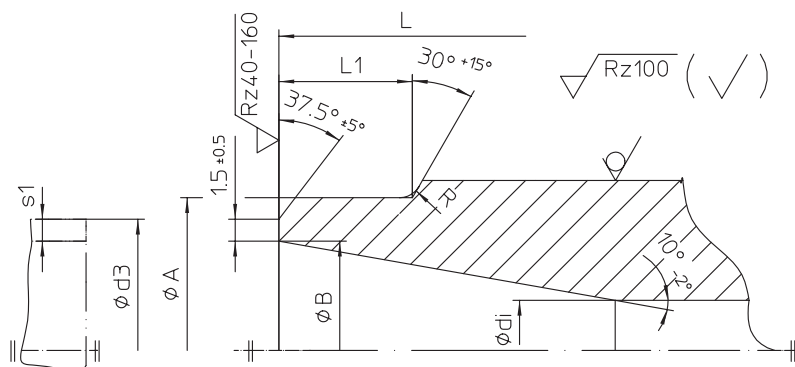
Embouts à souder selon DIN EN 12627 - 4

	DN	15	20	25	32	40	50	65	80	100	125	150	200
L	(mm)	130	150	160	180	200	230	290	310	350	400	480	600
ØA	(mm)	22	28	35	44	50	62	77	91	117	144	172	223
ØB	(mm)	17,3	22,3	28,5	37,2	43,1	53,9	68,9	80,9	104,3	130,7	157,1	204,9
Ødi	(mm)	15	20	25	32	40	50	65	80	100	125	150	200
R	(mm)	3	3	3	3	3	3	3	3	3	3	3	5
L1	(mm)	10	10	10	10	10	10	10	12	14	18	20	20
Ød3	(mm)	21,3	26,9	33,7	42,4	48,3	60,3	76,1	88,9	114,3	139,7	168,3	219,1
s1	(mm)	2,	2,3	2,6	2,6	2,6	3,2	3,6	4,	5,	4,5	5,6	7,1

Longueur face à face ETE série 1 selon DIN EN 12982.
Embouts à souder selon DIN EN 12627 - 4.
Rainure de soudage selon DIN EN 29692 indice 1.3.3.

Les matériaux utilisés pour nos robinets à souder sont:

X6CrNiMoTi17-12-2, 1.4571 selon DIN EN 10088-1,

GX5CrNiMoN19-11-2, 1.4581 selon DIN EN 10213-1,

G-X2CrNiMoN17 13 5, 1.4439 selon DIN EN 10088-1 et VdTÜV WB458.

En raison de notre expérience en la matière, nous vous recommandons d'utiliser un procédé de soudage par faisceau d'électrons lors du soudage des robinets ou filtres aux tuyauteries ou entre eux

Comme métal d'apport, il faut utiliser des électrodes basiques de la composition appropriée.

Éviter le soudage au chalumeau.

En effet, compte tenu de la diversité de composition et d'épaisseur des matériaux des robinets et des tuyauteries, le soudage au gaz présente, lorsque les conditions ne sont pas optimales, un plus grand risque d'erreurs que le soudage à l'arc (tapures de trempe, structure à gros grains).

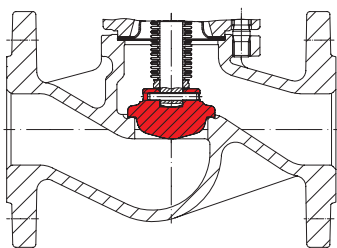

Clapet de régulation

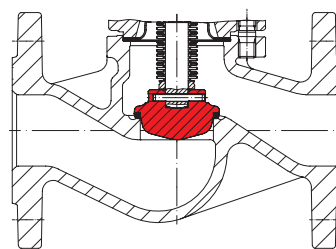
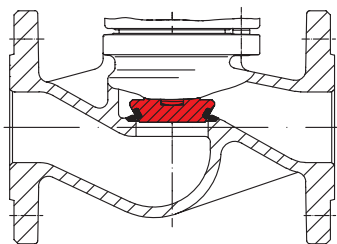
 Clapet de régulation avec dispositif d'étanchéité souple PTFE + 25% carbone
 Température de service maximale 200 °C

Clapet avec siège à portée conique stellité (standard en Fig. 066)

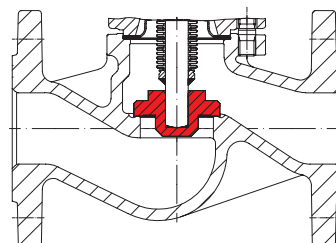
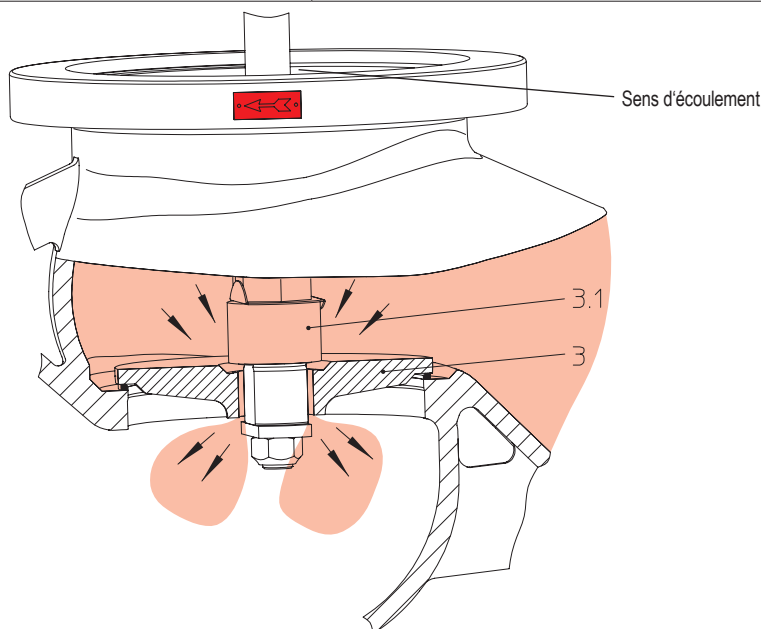
 Clapet non attelé (libre)
 pression différentielle maximale: cf. tableau clapets d'équilibrage.
 Pression de réponse 0,05 bar
 Attention: Position de montage droite seulement sur tuyauteries à l'horizontale.

Les robinets à clapet d'équilibrage doivent être montés de manière à ce que la pression du fluide s'exerce sur le clapet (repère 3), comme indiqué par la flèche de direction sur le corps du robinet.

Fonction:

Lorsque le robinet est fermé, la rotation du volant vers la gauche provoque le soulèvement du clapet pilote (repère 3.1) qui se trouve sur le clapet d'équilibrage (repère 3).

Il se produit ainsi un équilibrage de la pression du fluide sous le clapet (repère 3). Une fois les pressions équilibrées aux valeurs indiquées dans le tableau, on peut ouvrir le robinet en continuant à tourner le volant avec une force manuelle normale.

Le clapet d'équilibrage n'est parfaitement efficace que dans un système fermé.

Dans les installations où les pompes fonctionnent selon leur courbe caractéristique, l'équilibrage de la pression du fluide ne peut pas se faire sous le clapet. Dans ce cas, une conduite de dérivation est nécessaire.

En cas de décharge du fluide à l'air libre, l'équilibrage de la pression du fluide ne peut pas se faire sous le clapet. Dans ce cas, une conduite de dérivation est nécessaire.

Pour les systèmes de canalisations à grand volume, lorsque la durée d'équilibrage est trop importante, il faut utiliser, selon le cas, une conduite de dérivation (ou d'autres constructions).

Il faut équiper les robinets ARI de clapets d'équilibrage en cas de dépassement des différences de pression indiquées ci-dessous

	DN	125	150	200
Pression différentielle (ΔP)	(bar)	25	21	14

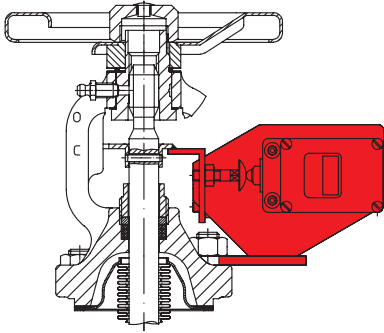

Contact de fin de course

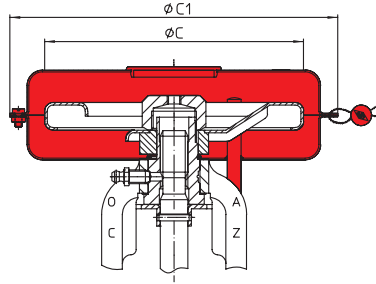

Robinet à capuchon
(capouchon de protection de volant plombable)

Taille	DN	ØC	ØC1
	(mm)	(mm)	(mm)
I	15-32	126	170
II	40-80	150	190
III	100-150	225	330

ØC du volant réduit à partir du DN 65!

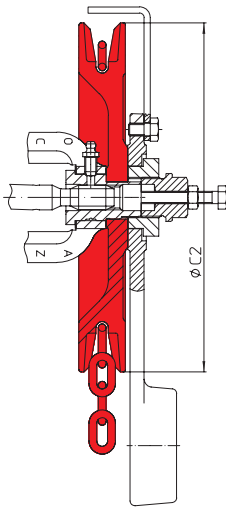

Roue à chaîne

DN	ØC2	Poids
	(mm)	(kg)
15-32	180	2,5
40-80	220	7
100-150	260	8,9
200-	300	11

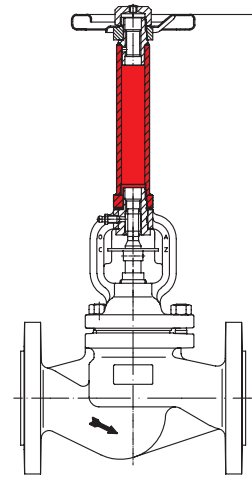

Rallonge de tige (indiquer la hauteur à la commande)

Accessoires: Limiteur de course

Standard: Graisseur, dispositif de blocage

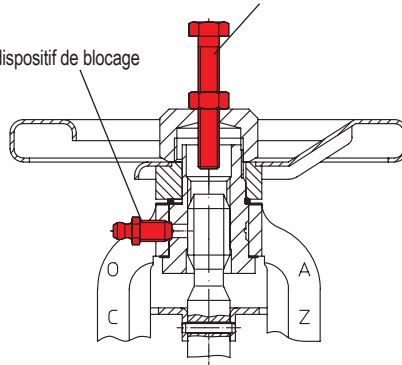

Graisseur / dispositif de blocage / limiteur de course

Utilisation du graisseur

Fonctions:

1. Lubrification
(empêche le grippage du volant)
2. Dispositif de blocage
(immobilisation du volant par rotation du graisseur vers la droite)
3. Lubrification et blocage
(lubrification possible lorsque le volant est bloqué)

Limiteur de course

(Accessoire non- inclus !)

DN	vis hexagonale
(mm)	(mm x mm)
15-80	M8 x 55
100	M12 x 70
125-150	M12 x 80
200	M12 x 100

Dimensions standard des brides

Brides selon DIN EN 1092-1 / -2 (Alésages de bride/ tolérances d'épaisseur sel. DIN 2533/2544/2545)

DN		(mm)	15	20	25	32	40	50	65	80	100	125	150	200
PN16	ØD	(mm)	95	105	115	140	150	165	185	200	220	250	285	340
PN16	ØK	(mm)	65	75	85	100	110	125	145	160	180	210	240	295
PN16	n x Ød	(mm)	4x14	4x14	4x14	4x18	4x18	4x18	4x18	8x18	8x18	8x18	8x22	12x22
PN25	ØD	(mm)	95	105	115	140	150	165	185	200	235	270	300	360
PN25	ØK	(mm)	65	75	85	100	110	125	145	160	190	220	250	310
PN25	n x Ød	(mm)	4x14	4x14	4x14	4x18	4x18	4x18	8x18	8x18	8x22	8x26	8x26	12x26
PN40	ØD	(mm)	95	105	115	140	150	165	185	200	235	270	300	375
PN40	ØK	(mm)	65	75	85	100	110	125	145	160	190	220	250	320
PN40	n x Ød	(mm)	4x14	4x14	4x14	4x18	4x18	4x18	8x18	8x18	8x22	8x26	8x26	12x30

Tableau: pressions/températures selon DIN EN 1092-1

Matériau	PN		-60°C à <-10°C	-10°C à 50°C	100°C	150°C	200°C	250°C	300°C	350°C	400°C
1.4408	16	bar	16	16	14,9	13,5	12,4	11,7	11	10,7	10,2
1.4408	25	bar	25	25	23,3	21,1	19,4	18,3	17,2	16,7	16
1.4408	40	bar	40	40	37,3	33,8	31,1	29,3	27,6	26,7	25,6
1.4581	16	bar	8	16	15,6	14,6	13,7	13	12,4	12	11,7
1.4581	25	bar	12,5	25	24,4	22,8	21,3	20,3	19,7	18,8	18,2
1.4581	40	bar	20	40	39,1	36,4	34,1	32,5	31,1	30	29,2

Matériau	PN		-60°C à <-10°C	-10°C à 20°C	100°C	150°C	200°C	250°C	300°C	350°C	400°C
1.4439	16	bar	8	16	15,5	14,6	13,9	13,2	12,4	12	11,7
1.4439	25	bar	12,5	25	24,2	22,9	21,8	20,7	19,4	18,8	18,2
1.4439	40	bar	20	40	38,8	36,6	34,8	33,1	31,1	30	29,2

Des valeurs intermédiaires des pressions de service maxi. admissibles ne doivent être calculées par interpolation linéaire entre la valeur de température immédiatement inférieure et supérieure.

Lors de la commande, prière d'indiquer:

- Le numéro de figure
- Pression nominale
- Diamètre nominal
- Les versions spéciales ou les accessoires éventuels

Exemple:

Figure 55.046; Pression nominale PN40; Diamètre nominal DN100.

 Dimensions en mm
 Poids en kg
 1 bar \triangleq 10⁵ Pa \triangleq 0,1 MPa
 Kvs en m³/h



Technique d'avenir.
ROBINETS ALLEMANDS DE QUALITÉ

ARI-Armaturen Albert Richter GmbH & Co. KG, D-33756 Schloß Holte-Stukenbrock, Allemagne,
Tél. +49 52 07 / 994-0, Fax +49 52 07 / 994-158 ou 159 Internet: <http://www.ari-armaturen.com> E-mail: info.vertrieb@ari-armaturen.com